



KIINTEISTÖALAN KOULUTUS 2010

www.kiinko.fi

Kiinko on yhteisnimi Kiinteistöalan Koulutuskeskus Oy:lle ja Kiinteistöalan Koulutussäätiölle.

Kiinko tarjoaa lisä- ja täydennyskoulutusta sekä ammattitutkintoja kiinteistöalan ammattiteissa toimiville ja alalle hakeutuville.

Koulutuksen kohderyhmiin sisältyy mm. toimihenkilöitä, asiantuntijoita ja yritysten johtoa.

Yleinen markkinointiviestintä toteutetaan Kiinko-merkin alla, joka on myös virallinen Kiinteistöalan Koulutuskeskuksen aputoiminimi.

Kiinteistöalan Koulutuskeskus Oy

Kiinteistöalan Koulutuskeskus on perustettu vuonna 1978. Yritys järjestää vuosittain noin 130 julkista ja yrityskohtaista koulutus- ja valmennustilaisuutta, joihin osallistuu yhteensä yli 4 200 henkilöä. Koulutustilaisuuksista neljännes on yrityskohtaisia tai tilausperusteisia. Kouluttajakuntaan kuuluu lähes 220 eri alojen asiantuntijaa. Koulutuskeskus on toiminta-ajatuksensa mukaisesti johtava kiinteistöalan ajankohtaiskoulutusyksikkö.

Koulutusalueina ovat

- asiakaspalvelu
- asuminen
- isännöinti
- kansainvälistyminen
- kiinteistönvälitys ja -arviointi
- kiinteistöliiketoiminta
- kiinteistön kunto ja ylläpito
- liikkeenjohto
- rakennuttaminen
- taloushallinto
- yhdyskuntatalous
- tietotekniikka

Koulutuskeskus järjestää myös muuta alaan liittyvää yrityskoulutusta.

Koulutustoiminta on jatko-, uudelleen- ja täydennyskoulutusta. Toimintaan kuuluu julkisten koulutusten, tilauskoulutusten sekä seminaarien järjestäminen. Tarjolla on koulutusta johtotehtävistä suoritustason tehtäviin. Päätoimialansa lisäksi Koulutuskeskus tarjoaa konsultointi- ja henkilöstövalintapalveluja, harjoittaa alan tutkimus- ja kustannustoimintaa sekä järjestää alaan liittyvää kansainvälistä koulutusta. Koulutuskeskus haluaa tuottaa lisäarvoa, menestystä ja arvostusta alan yrityksille, yhteisöille ja ammattilaisille, sekä olla merkittävä kehittäjä ja vaikuttaja.



Hallitus:

Matti Inha, toimitusjohtaja, hallituksen puheenjohtaja
Harri Hiltunen, toimitusjohtaja,
hallituksen varapuheenjohtaja
Jaana Anttila-Kangas, toimitusjohtaja
Ahto Aunela, toiminnanjohtaja
Tero Heikkilä, toimitusjohtaja
Raimo Kiljunen, toiminnanjohtaja
Aulis Kohvakka, pääjohtaja
Mikko Peltokorpi, toimitusjohtaja
Olli Salakka, toimitusjohtaja
Anssi Salonen, kehityspäällikkö

Varajäsen:

Timo Lehto, toimitusjohtaja

Työvaliokunta:

Matti Inha, Harri Hiltunen, Olli Salakka, Tero Heikkilä

Toimitusjohtaja

Keijo Kaivanto, varatuomari, VTM, logonomi

Omistajayhteisöt:

- Suomen Kiinteistöliitto ry
- VVO-yhtymä Oyj
- Suomen Isännöintiiliitto ry
- Asunto-, toimitila- ja rakennuttajaliitto RAKLI ry
- Uudenmaan asuntokiinteistöyhdistys ry
- Finlands Svenska Fastighetsförening rf
- SATO
- Suomen Opiskelija-asunnot ry SOA
- Suomen Kiinteistöväliittäjäliitto ry

Kiinteistöalan Koulutussäätiö

Kiinteistöalan Koulutussäätiö perustettiin vuonna 1989 ja se aloitti varsinaisen toimintansa vuoden 1990 alussa. Vuoden 1993 alusta koulutustoiminnasta on vastannut Kiinteistöalan Koulutussäätiön ammatillinen oppilaitos, joka on opetushallituksen valvoma valtakunnallinen erikoisoppilaitos. Virallisen oppilaitoksen asema antaa toiminnalle vakaat puitteet. Valtakunnallisen erikoisoppilaitoksen asema merkitsee sitä, että oppilaitoksen tutkintokoulutus on osa virallista koulutusjärjestelmää ja että suurin osa koulutusohjelmista kuuluu valtion tuen ja aikuiskoulutustuen piiriin. Oppilaitoksella on myös opetusministeriön myöntämiä oppisopimuspaikkoja. Säätiön järjestämään tutkintokoulutukseen osallistuu vuosittain noin 2 000 henkilöä, jotka suorittavat yli 21 000 opintopistettä (14 000 opintoviikkoa). Säätiön kouluttajakuntaan kuuluu runsaat 300 eri alojen asiantuntijaa. Koulutussäätiön toiminta-ajatuksena on olla kiinteistöalan johtava ammatillinen ja työelämän koulutusyksikkö. Kiinteistöalan Koulutussäätiön toiminta on yleishyödyllistä.

Koulutusalueina ovat

- asiakaspalvelu
- asuminen
- isännöinti
- kansainvälistyminen
- kiinteistönvälitys ja – arviointi
- kiinteistöliiketoiminta
- kiinteistön kunto ja ylläpito
- liikkeenjohto
- rakennuttaminen
- taloushallinto
- yhdyskuntatalous
- tietotekniikka

Koulutussäätiö järjestää ylläpitämässään oppilaitoksessa pitkäkestoisia koulutuksia, tutkintoja, ammatti- ja erikoisammattitutkintoja sekä opintomoduuleja muille aikuis- ja nuorisopuolen julkisille ja yksityisille oppilaitoksille, ammatikorkeakouluille, korkeakouluille ja yliopistoille. Koulutus-toiminta on pääosin aikuisten ammatillista lisäkoulutusta johtotehtävistä suoritustason tehtäviin. Päätoimialansa lisäksi oppilaitos tarjoaa myös konsultointipalveluja ja muuta alaan liittyvää yrityskoulutusta sekä harjoittaa alan tutkimus- ja kustannustoimintaa. Koulutussäätiö tarjoaa asiakastarpeista lähtevää käytännönläheistä ja joustavaa julkista ja tilaus-pohjaista koulutusta ja valmennusta sekä valtakunnallisesti että kansainvälisesti. Kaikella toiminnallaan Koulutussäätiö haluaa tuottaa asiakkailleen lisäarvoa ja edistää alan yritysten, yhteisöjen ja ammattilaisten menestystä ja arvostusta sekä olla kiinteistöalan kehittäjä ja vaikuttaja.

Hallitus:

Kiinteistöalan Koulutussäätiöllä ja Kiinteistöalan Koulutuskeskus Oy:llä on sama hallitus, joka toimii myös säätiön ammatillisen oppilaitoksen johtokuntana. Hallituksen työvaliokunta on myös sama kuin Koulutuskeskuksella.

Säätiön asiamies ja ammatillisen oppilaitoksen rehtori:

Keijo Kaivanto, varatuomari, VTM, logonomi

Säätiön taustayhteisöt:

- Suomen Kiinteistöliitto ry
- Suomen Isännöintiiliitto ry
- Asunto-, toimitila- ja rakennuttajaliitto RAKLI ry

Kiinkon arvot

Kuunnellen

Selvitämme asiakkaidemme nykyiset ja tulevat osaamis- ja kehitystarpeet sekä vastaamme asiakkaidemme odotuksiin.

- Tuotamme osaamista yhdessä asiakkaan kanssa muutoksia ennakkoiden.
- Ymmärrämme asiakasta ja tunnemme asiakkaan toimintaympäristön.
- Palvelemme laadukkaasti ja luotettavasti.
- Toimimme määriteltyjen asiakasprosessien mukaan.

Kannustaen

Kohtelemme muita, kuten toivomme heidän kohtelevan meitä. Toteutamme tätä yksilönä ja yhteisönä sisäisissä ja ulkoisissa suhteissa.

- Toimimme positiivisesti toisiamme kunnioittaen ja tukien.
- Meillä on yhteinen näkemys Kiinkon suunnasta.
- Kannamme vastuamme yhteisistä asioista.
- Olemme oikeudenmukaisia ja tasapuolisia.

Kehittäen

Kehitämme ja tuemme kiinteistö- ja rakentamisalan osaamista yhdessä yritysten, järjestöjen ja tutkimuslaitosten kanssa.

- Tuemme asiakkaidemme menestystä tuottamalla uutta tietoa ja osaamista.
- Arvioimme ja kehitämme jatkuvasti toiminnan laatua ja taloudellisuutta.
- Kiinkolaisina kehitämme osaamistamme laaja-alaisesti ja ennakoivasti.
- Annamme palautetta, keskustelemme ja kehitämme johtamisjärjestelmää.



Malmin asematie 6, 00700 Helsinki
puh. (09) 3509 290, faksi (09) 3511 380
www.kiinko.fi

Hyvä Asiakkaamme!



Keijo Kaivanto

Elämme taloudellisesti haastavia aikoja. On useita aloja, joilla kysynnän ja markkinoiden muutokset ovat suoraan tai välillisesti vaikuttaneet. Toisaalta on aloja, joille on muutosten vuoksi tarjolla ammattitaitoista työvoimaa.

Osaamisen tarve ei häviä. Tämä rohkaisee teroittamaan veitsiä eli hankkimaan uutta osaamista huonoina aikoina, jotta ollaan valmiita entistä osaavimpina, kun markkinat ja kysyntä elpyvät. Jos yritys voi pitää osajansa, on se aina paremmassa kilpailuasemassa kuin yritys, joka on joutunut luopumaan osajistaan. Koulutus on hyvä lääke taantuman torjunnassa.

Haluamme kuunnella ja ymmärtää asiakkaitamme monilla eri tavoilla. Keräämme koulutuspalautteen yhteiseen tietokantaa ja analysoimme sen tarkasti. Joka toinen vuosi teetämme laajan asiakastytyväisyystutkimuksen. Tyytyväinen asiakas on paras palaute toiminnastamme.

Osallistumme aktiivisesti alan kehitys- ja tutkimustoimintaan. Kiinteistöalan Koulutussäätiö on osakkaana RYM-SHOK Oy:ssä (rakennetun ympäristön strateginen huippuosaamisen keskittymä). Säätiö on myös perustajayhteisönä Venäjän rakennus-, ympäristö- ja kiinteistöalan koulutussäätiössä. Tämän säätiön tehtävänä on olla mukana kouluttamassa suomalaisten yritysten tarvitsemää työvoimaa Venäjällä.

Asiakaspalautteen, asiakaskäyntien ja – tilaisuuksien sekä tutkimus- ja kehityshankkeiden avulla kehitämme jatkuvasti asiakasymmärrystämme. Haluamme jatkuvasti uudistaa koulutusratkaisujamme siten, että koulutus tuottaa lisäarvoa asiakkaille ja on ammatillisesti ja yritysten toiminnan kannalta tehokkaasti vaikuttavaa.

Ammatillinen aikuiskoulutus on siirtymässä tulosrahoituksen piiriin, mikä merkitsee, että koulutuksen vaikuttavuudelle asetetaan mittareita. Kehitämme kyykyttämme tuottaa erinomaista koulutusta mm. itsearviointilla Euroopan laatupalkintokriteerien mukaan, ulkopuolisella auditoinnilla ja Opetusministeriön laadunhallintasuosituksen avulla.

Olemme sitoutuneet edellisen sivun arvoihin ja haluamme toimia alan parhaaksi! Tutustu monipuoliseen tarjontaamme tämän vuosiohjelman, kotisivujemme ja koulutusesitteiden avulla. Tilaa myös uutiskirjeemme. Älä epäröi esittää kommentteja, ideoita ja toiveita meille.

Pidä huolta osaamisestasi – menestys on matka, ei määränpää (Ben Sweetland).

Yhteistyö- ja koulutusterveisin

*Keijo Kaivanto
Toimitusjohtaja, säätiön asiamies, rehtori*

Koulutusalueilla on omat tunnusvärinsä, joiden avulla löydät helposti kiinnostavat koulutusohjelmat.

Isännöinti, taloushallinto ja asuminen

Liikkeenjohto, kiinteistöliiketoiminta ja kansainvälistyminen

Kiinteistönvälitys ja -arviointi

Sisällysluettelo

AJANKOHTAISTILAISUUDET 2010	8
ASUMINEN JA ASIAKASPALVELU	
Asumisneuvojan koulutus ja tutkinto (ANT)	10
Asiakaspalvelun ja viestinnän koulutusohjelma	11
ISÄNNÖINTI	
Kiinteistösihteerin koulutus ja tutkinto (KISI)	12
Isännöinnin perusteet	12
Asunto-osakeyhtiön isännöintikoulutus (IK)	13
Isännöinnin ammattitutkinto	13
Isännöinnin ammattitutkintokoulutus	14
Isännöitsijän koulutus ja tutkinto (ITS®)	15
Johtavan ammatti-isännöitsijän koulutus ja tutkinto (AIT®)	16
TALOUSHALLINTO	
Vuokravälityksen tutkinto (VVT)	17
Perintätoimen tutkinto (PTT)	18
Palkanlaskennan koulutus- ja tutkinto (PAK)	18
Kiinteistöalan kirjanpidon koulutus ja tutkinto I (KPT I)	19
Kiinteistöalan kirjanpidon koulutus ja tutkinto II (KPT II)	20
Kiinteistöalan talouspäällikön tutkinto (KITA)	21
KANSAINVÄLISTYMINEN	
Kiinteistöalan kielikoulutus	22
Ammatilliset opintomatkat	22
Venäjän kiinteistömarkkinoihin liittyvä yhteistyö	22
KIINTEISTÖLIIKETOIMINTA	
Energiapalvelujen ja palveluyksikön johtamisen koulutus- ja tutkinto (EKIJO)	23
Kiinteistö- ja palveluliiketoiminnan perusteet (KIPA)	24
Kiinteistöliiketoiminnan johtaminen (PGP)	24
Executive Programme in Real Estate Business	25
LIIKKEENJOHTO	
Johtamisen erikoisammattitutkinto (JET)	26
Esimieskoulutus ja tutkinto (EKT)	26
Tulevaisuuden johtaja (TUJO)	27
Future Workplace – Business Program	28
KIINTEISTÖNVÄLITYS JA -ARVIOINTI	
Kiinteistönvälitysalan koulutus ja tutkinnot	29
Kiinteistöedustajan koulutus ja tutkinto (KED)	30
Kiinteistönvälittäjäkokeeseen valmentautuminen	30
Kiinteistönvälitysalan ammattitutkinto ja ammattitutkintoon valmistava koulutus	30
Ylempi kiinteistönvälittäjän koulutus ja tutkinto (YKV)	32
Vuokravälittäjän tutkinto (VuT)	33
Vuokrahuoneiston välittäjäkokeeseen valmentautuminen	33

Kiinteistön kunto ja ylläpito

Rakennuttaminen ja yhdyskuntatalous

Asiakaspalvelu, viestintä ja tietotekniikka

KIINTEISTÖN KUNTO JA YLLÄPITO

Tekniikan erikoisammattitutkinto (TEAT)	
Teknisen kiinteistöjohtajan asiantuntija- ja esimieskoulutus (TKAE)	
Kiinteistön energiaohtamisen koulutus (EJO)	35
Kiinteistö- ja projektipäällikön ohjelma ja tutkinto (FMA)	36
Kuntoarvioijan tutkinto (PKA)	37
Teknisen isännöitsijän koulutus ja tutkinto (ITS®-TEK)	37
Kiinteistöyönjohtajan koulutus ja tutkinto (KTJ)	38
Huoltomestarin koulutus ja tutkinto (HMT)	39
Kiinteistöpalvelujen organisointi ja ostaminen (KOROS)	39
Asuntokaupan kuntotarkastajan koulutus	40
Asuntokaupan kuntotarkastajan tutkinto (AKK)	40
Kosteudenmittaajan tutkinto (PKM)	41
Taloyhtiön kuntotodistuksen [®] laatijan koulutus ja tutkinto (PKL)	41
Erillisen energiatodistuksen antajan tutkinto (PETA)	42
Energiatehokkuuden koulutus ja tutkinto (ETT)	42
Kosteusvaurioiden korjaamisen koulutuskokonaisuus (KOKO I-V) ja tutkinto	43

RAKENNUTTAMINEN JA YHDYSKUNTATALOUS

Rakennuttaja-asiamiehen koulutus ja tutkinto (RAK)	44
Asiakaslähtöinen rakennuttaminen (RAP)	45
Rakennuttamisen johtaminen (RAPS)	46
Infra-rakennuttaja (RAP)	47
Infrastruktuurin tuottamisen johtaminen (RAPS)	48
Infran kunnossapidon johtaminen (KUP)	49
Asiakaslähtöinen korjausrakennuttaminen (RAP)	50
Kiinteistökehittämisen ja korjausrakennuttamisen johtaminen (RAPS)	51
Asiakaslähtöinen pääsuunnittelija (PS)	52
Talotekniikan perusvalvojan koulutus (TATE) ja pätevyys	53
Talotekniikan LVI-valvojan koulutus (LVITATE) ja pätevyys	53
Talotekniikan sähkövalvojan koulutus (STATE) ja pätevyys	54
Talotekniikan tietovalvojan koulutus (ITATE) ja pätevyys	54
Kaupunkikeskustojen kehittäminen – Urban Environment Development Programme	55
Jätehuoltoasiantuntijan koulutusohjelma (JÄTE)	56

TIETOTEKNIIKAN KOULUTUS

Tietotekniikkakoulutus

57

YRITYSKOULUTUKSET

58

HENKILÖVALINTAPALVELUT

58

TILAVUOKRAUS

59

AnnaK kokous-, koulutus- ja juhlatilat
Visio koulutus- ja kokoustila
MicroMeeting koulustila tietotekniikan opetukseen

KONSULTOINTI

59

LISÄTIETOJA OPISKELUSTA KIINKOSSA

60

ORGANISAATIO

62

HENKILÖKUNTA

63

Seuraavassa on luetteloitu osa Kiinteistöalan Koulutuskeskuksen järjestämästä ajankohtaiskoulutuksesta. Koulutusta järjestetään jatkuvasti tarpeiden mukaan. Tiedotteista ja kotisivuiltamme www.kiinko.fi saat tarkat aikataulutiedot ja lisätietoa ajankohtaisista koulutuksista ja seminaareista. Tilaisuuskohtaiset esitteet julkaistaan noin kaksi kuukautta ennen tilaisuutta, osallistumismaksut vahvistetaan esitteissä.

TAMMIKUU 2010

Asuinhuoneiston vuokrasopimukset ja vuokranmääritys

Future Workplace -seminaari

ISA-päivät 14.-15.1.2010

Rakennusten energiansäästömahdollisuudet (ESM)

Rakennuttajapäivät 2010 21.-22.1.2010

Sopimussyhteistyö talonrakentamisessa – YSE'98

Tilinpäätäjän tietoiskut:

12.1. Turku

13.1. Tampere

14.1. Oulu

19.1. Kouvola

20.1. Kuopio

21.1. Helsinki

HELMIKUU 2010

Asuinkerrostalon korj.hankkeen läpivienti teknisestä näkökulmasta (KORKO 6)

Asuinkerrostalon korjaustöiden hallinta (KORKO 3)

Asuinkerrostalon LVI-järjestelmät, hoito ja huolto (KORKO 5)

Asuinkerrostalon rakenteiden ominaisuudet, vauriot ja korjaustavat (KORKO 4)

Erillisen energiatodistuksen laatiminen (ETE)

Häiriötilanteiden hallinta ja oikeusmenettelyt huoneenvuokra-asioissa

Kiinteistö- ja rakennusalan Viestintäfoorum 2010

Kiinteistöalan neuvottelujen englanti 1

Kiinteistöjohdon sihteeripäivät

Liikehuoneistojen vuokrasopimukset ja vuokranmääritys

Rakennuttamisen johtaminen – juridiikkapäivä

Sopimussyhteistyö infrarakentamisessa – YSE'98

MAALISKUU 2010

Kaavoitus, kiinteistökehitys ja rakentaminen

Osto-osaamisen ydinasiat (KORKO 12)

Projektijohtaminen, yhteistoiminta ja viestintä (KORKO 7)

Projektinjohtototeutusmuodot

Rakennusten energiansäästömahdollisuudet (ESM)

Rakentamisen sopimusoikeus ja sopimusjohtaminen

Talotekniikka- ja energiapäivät

Asuntojen ja asuinkiinteistöjen arviointi

Toimitilakiinteistöjen arviointi

Vuokraustoiminnan asiakaspalveluenglantia

HUHTIKUU 2010

Hyvä hallintotapa asunto-osakeyhtiössä

Julkiset hankinnat rakennuttamisessa

Kiinteistöpalvelusopimukset

Korjaushankkeen laadun ja talouden hallinta (KORKO 11)

Korjausrakennuttaminen toimitila-asiakkaalle (KORKO 8)

Perintäpäivät

Pilaantuneet maat - vastuut, lainsäädäntö ja kustannukset

Rakennusten energiansäästömahdollisuudet ESM: Energiansäästötoimenpiteiden kartoitukset

Rakennusten energiansäästömahdollisuudet ESM: Sähkötekniikka, ylä- ja alapohja, julkisivut

Rakennuttaja-asiamiespäivät (RAK-päivät)

Toimiva hallitus

TOUKOKUU 2010

AIT-päivät

Arvonlisäverovelvolliseksi hakeutuminen kiinteistöissä

Asumisneuvonpäivät, Tallinna

Erillisen energiatodistuksen laatiminen (ETE)

Hyvä hallintotapa asunto-osakeyhtiössä

Isännöitsijän tiedonpäivitysseminaari

Kiinteistöarvioinnin asiantuntijaseminaari

XXVII Kiinteistöjuridiikan neuvottelupäivä

Kiinteistöpalvelualan palkka- ja työsuhtepäivät 2010

Kiinteistösihteeripäivät, Tallinna

Kosteudenmittaajien ajankohtaispäivät

Ongelmalähtöinen rakennusautomaatio (OLORA)

Rakennusalan sopimusoikeus (KORKO 10)

Sopimussyhteistyö talonrakentamisessa – YSE'98

Suunnittelutyön ja rakentamisen organisointi toimitilojen korjausrakentamisessa (KORKO 9)
Toimiva hallitus
Vuokramarkkinat 2010
Vuokrataloyhtiöiden kirjanpitoapäivät
9. YKV/KJK – ajantasapäivät, Hämeenlinna

ELOKUU 2010

Asuntokaupan kuntotarkastajan koulutus (AKK)
Jätehuoltoliiketoiminta
Rakennusten energiansäästömahdollisuudet (ESM)
”Terveet tilat, terveet käyttäjät” – 3-päiväinen seminaari

SYYSKUU 2010

Asuinhuoneiston vuokrasopimukset ja vuokranmääritys
Asunto 2010 16.9.2010
Erillisen energiatodistuksen laatiminen (ETE)
Kiinteistö- ja rakentamistalouden tutkimusseminaari
Kiinteistöalan neuvottelujen englanti 1
Kiinteistöjen vakuutuspäivä
Liikehuoneistojen vuokrasopimukset ja vuokranmääritys
Osto-osaamisen ydinasiat (KORKO 12)
Projektijohtaminen, yhteistoiminta ja viestintä (KORKO 7)
Putkiremontin valvoja (PUVA) II
Rakennuttajan työturvallisuus
Rakennuttaminen ja kiinteistöliiketoiminta lähialueilla, kohdealueena Baltia
Rakennuttamisen johtaminen – juridiikkapäivät
Sopimussyhteistyö talonrakentamisessa – YSE'98
Toimiva hallitus
Vuokravalvojapäivät

LOKAKUU 2010

Asiakaspalveluenglantia kiinteistöalalle
Asuinkerrostalon korj.hankkeen läpivienti teknisestä näkökulmasta (KORKO 6)
Asuinkerrostalon korjaustöiden hallinta (KORKO 3)
Asuinkerrostalon LVI-järjestelmät, hoito ja huolto (KORKO 5)
Asuinkerrostalon rakenteiden ominaisuudet, vauriot ja korjaustavat (KORKO 4)
Hyvä hallintotapa asunto-osaakeyhtiössä
Häiriötilanteiden hallinta ja oikeusmenettelyt huoneenvuokra-asioissa
Isännöinnin viestintäseminaari
ITS®-päivät
Kiinteistöväilypäivät, Tukholma
Kirjanpitäjäpäivät 26.-27.10.2010
Korjaushankkeen laadun ja talouden hallinta (KORKO 11)
Korjausrakennuttaminen toimitila-asiakkaalle (KORKO 8)
Rakennuksen elinkaari- ja energiatehokkuus
Rakentamisen sopimusoikeus ja sopimusjohtaminen
Suunnittelu- ja asiantuntijasopimukset
Teknisen ylläpidon päivät
Urakkatarjous rakennusurakan kilpailuvälineenä ja sopimusjohtamisen välineenä
Vuokrataloyhtiöiden talous ja hallinto

MARRASKUU 2010

Ammatti-isännöitsijän tiedonpäivitys, Tallinna
Arvonlisäverovelvolliseksi hakeutuminen kiinteistöissä
Asuntojen ja asuinkiinteistöjen arviointi
Erillisen energiatodistuksen laatiminen (ETE)
Rakennusten energiansäästömahdollisuudet (ESM)
Kaavoitus, kiinteistökehitys ja rakentaminen
Kiinteistö-, tila- ja rakennusliiketoiminnan vuosiseminaari 4.-5.11.2010
Kiinteistöalan neuvottelujen englanti 2 -kertauspäivä
Kiinteistöalan tilinpäätös- ja veropäivä
Kiinteistöpalvelusopimukset
Konsernitilinpäätös kiinteistöalalla
Korjausrakennuttamisen päivä
Ongelmalähtöinen rakennusautomaatio (OLORA)
Rakennusalan sopimusoikeus (KORKO 10)
Sopimussyhteistyö infrarakentamisessa – YSE'98
Suunnittelutyön ja rakentamisen organisointi toimitilojen korjausrakentamisessa (KORKO 9)
Toimitilakiinteistöjen arviointi

JOULUKUU 2010

Asiakaspalvelun tähden!
Kiinteistöjen turvallisuuspäivä
Sopimussyhteistyö talonrakentamisessa – YSE'98

ASUMISNEUVOJAN KOULUTUS JA TUTKINTO (ANT) 4,5 op

TAUSTA JA TAVOITE

Asumisneuvojan koulutusohjelma on suunniteltu asumisneuvontatyötä tekevien henkilöiden koulutusohjelmaksi yhteistyössä kiinteistö-, sosiaali- sekä kolmannella sektorilla toimivien tahojen kanssa. Yhteiskunnalliset muutokset sekä sosiaali- ja terveydenhuollon palvelutoiminnan siirtyminen entistä enemmän avoimuuden suuntaan näkyvät lisääntyvinä ongelmina ja haasteellisena asiakaspalvelutyönä sekä sosiaalisektorilla että kiinteistöjen ylläpidossa ja isännöinnissä. Koulutus auttaa tunnistamaan ja kohtaamaan näitä ongelmia sekä antaa kiinteistöpalvelu- ja isännöintitehtävissä toimiville valmiuksia asukkaiden ohjaamiseen tarvittaviin kunnallisiin sosiaali- ja terveydenhuollon palveluihin. Asumisneuvoja ennaltaehkäisee pulmatilanteita ja parantaa asumisviihtyisyyttä sekä turvallisuutta ja saa aikaan säästöjä vuokrasaatavien pienenytessä. Koulutusohjelma toimii myös isännöinnin ammattitutkinnon asumisneuvonnan valinnaisen osion valmistavana koulutuksena.

KOHDERYHMÄ

Koulutus on tarkoitettu asumisneuvojille, kiinteistösihteereille, isännöitsijöille, vuokralvalvojille sekä niille, joiden tehtäviin kuuluvat mm. asukas- ja asiakaspalvelu sekä asumiseen liittyvät neuvonta- ja ohjaustehtävät. Sekä julkisella tai kolmannella sektorilla toimiville henkilöille, joiden tehtävät sisältävät asukaspalvelu-, tai asumiseen liittyviä neuvonta- ja ohjaustehtäviä sekä henkilöille, jotka toimivat erilaisissa asumisen tai asuinalueiden kehittämissuunnitelmissa.

OHJELMAN RAKENNE

Koulutus koostuu kolmesta lähiopetusjaksosta ja kahdesta oppimistehtävästä sekä kirjallisesta lopputyöstä.

OSALLISTUMISMAKSU

Koulutuksen hinta on 1 360 euroa, johon sisältyy opetus luentoaineistoineen sekä kahvitarjoilut. Koulutukseen on mahdollista saada valtion tukea, jonka suuruus ilmoitetaan myöhemmin. Koulutus on arvonlisäverotonta.

AIKATAULU:

1. jakso	17.-18.11.2010
2. jakso	2.-3.2.2011
3. jakso	16.-17.3.2011
Lopputöiden esittely	28.4.2011
Haku aika päättyy	27.9.2010

Koulutukseen otetaan enintään 20 osallistujaa.

PAIKKA

Kiinteistöalan Koulutussäätiö, Helsinki.

LISÄTIETOJA

Liisa Kallio, puh. (09) 3509 2911, liisa.kallio@kiinko.fi ja Aila Räsänen, puh. (09) 3509 2948, aila.rasanen@kiinko.fi

ASIAKASPALVELUN JA VIESTINNÄN KOULUTUSOHJELMA 3 op

TAVOITE

Koulutuksen tavoitteena on antaa osallistujille valmiudet hoitaa menestyksekkäästi ja asiakaslähtöisesti kiinteistöalan asiakaspalvelu- ja viestintätehtäviä. Koulutusohjelmassa paneudutaan vuorovaikutustaitojen kehittämiseen, tehdään suullisen ja kirjallisen viestinnän harjoituksia sekä paneudutaan asiakastyöskentelyn turvallisuustekijöihin. Viimeinen päivä on yhteinen Asiakaspalvelun tähden -seminaarin kanssa.

KOHDERYHMÄ

Koulutusohjelma on tarkoitettu kiinteistöalan toimisto- ja asiakaspalveluhenkilöille sekä muille ammattiryhmille – esim. isännöitsijöille, jotka tahtovat vahvistaa tai kehittää asiakaspalvelu- ja viestintätaitojaan.

OHJELMAN RAKENNE

Koulutus koostuu kolmesta jaksosta käytännön harjoitukseen.

OSALLISTUMISMAKSU

Koulutuksen hinta on 1 240 euroa, johon sisältyy opetus luentoaineistoineen sekä kahvitarjoilut. Koulutukseen on mahdollista saada valtion tukea, jonka suuruus ilmoitetaan myöhemmin. Koulutus on arvonlisäverotonta.

AIKATAULU

1. jakso	21.-22.9.2010
2. jakso	26.-27.10.2010
3. jakso	2.12.2010

Haku aika päättyy 23.8.2010

Koulutusohjelmaan otetaan enintään 16 osallistujaa.

LISÄTIETOJA

Katja Järvi, puh. (09) 3509 2920, katja.jarvi@kiinko.fi ja Aila Räsänen, puh. (09) 3509 2948, aila.rasanen@kiinko.fi

ISÄNNÖINNIN KOULUTUSOHJELMAT

Kiinteistösihteerin koulutus ja tutkinto KISI on tarkoitettu kiinteistöalan toimisto-, asiakaspalvelu- ja muissa sihteeritehtävissä toimiville henkilöille. Koulutus antaa kuvan kiinteistöalasta ja valmentaa kiinteistöalan toimisto- ja asiakaspalvelutehtäviin.

Isännöinnin perusteet –koulutus antaa tiiviin katsauksen isännöintialan perusasioihin, kuten isännöinnin vastuu- ja velvollisuuskysymyksiin. Koulutuksessa käydään läpi isännöinnin keskeiset osa-alueet hallinnon, talouden sekä teknisen ylläpidon osalta.

Asunto-osakeyhtiön isännöitsijäkoulutus on tarkoitettu isännöintialalle aikoville tai sivutoimisesti isännöiville. Koulutus sopii hyvin myös toimialaa vaihtaville, esimerkiksi rakennuttamisen tai kiinteistönvälityksen tehtävistä isännöintiin siirtyville.

Isännöinnin ammattitutkintokoulutus painottuu normaalin asunto-osakeyhtiön isännöintiin ja tähtää nimensä mukaisesti ammattitutkintoon. Isännöinnin ammattitutkinto perustuu lakiin ammatillisesta aikuiskoulutuksesta. Isännöintitehtävissä aloitteleville tutkinto antaa perusvalmiudet hoitaa normaalin

asuinkiinteistön isännöintitehtäviä ja alalla jo toimineelle tai sivutoimiselle isännöitsijälle lisävarmuutta isännöintitehtäviin.

Isännöitsijän koulutus ja tutkinto ITS® on tarkoitettu jatkokutkinnoksi ensisijaisesti ammattitutkinnon suorittaneille, joilla on vähintään vuosi kokemusta isännöintitehtävien hoitamisesta. Koulutus painottuu asunto-osakeyhtiön isännöintiin, mutta koulutuksessa käsitellään asioita myös vuokra- ja liikekiinteistöjen kannalta.

Teknisen isännöitsijän koulutus ja tutkinto ITS®-TEK lisää teknistä tietotaitoa.

Johtavan ammatti-isännöitsijän koulutus ja tutkinto AIT® on tarkoitettu asuin- ja toimitilakiinteistöisännöinnin johto- ja asiantuntijatehtävissä toimiville, sekä näihin tehtäviin aikoville kokeneille päätoimisille isännöitsijöille.

Kaikki tutkintoon johtavat koulutusohjelmat toteutetaan monimuotokoulutuksena. Koulutusmuoto mahdollistaa tehokkaan opiskelun asuinpaikasta riippumatta. Teoriaopetus tapahtuu lähijaksojen aikana. Oppimisprosessia ohjataan ja seurataan oppimistehtävien ja sähköisen oppimisolustan avulla.

Alla olevassa kuvassa on havainnollistettu isännöinnin koulutusohjelmat ja oppimispolut:

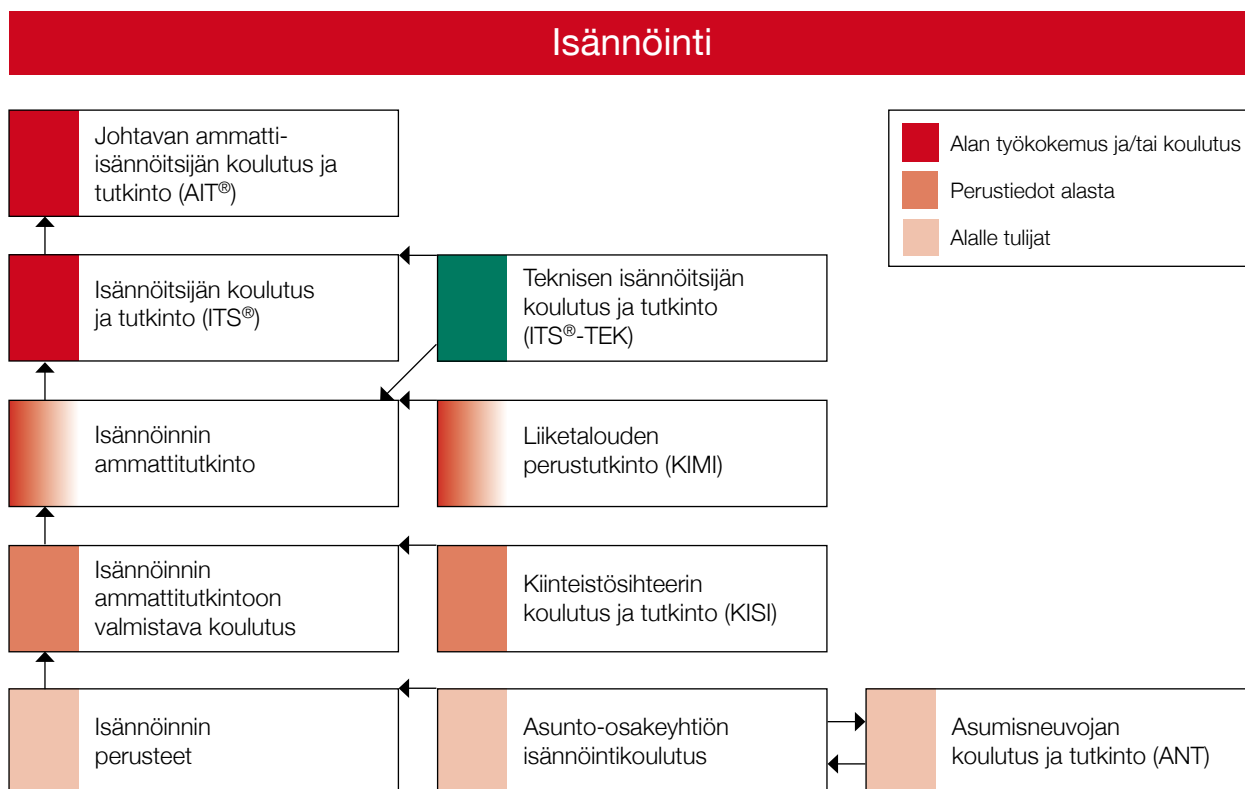

KIINTEISTÖSIHTEERIN KOULUTUS JA TUTKINTO (KISI) 13,5 op

TAVOITE

Koulutuksen tavoitteena on antaa opiskelijalle valmiudet hoitaa kiinteistöalan yrityksen sihteerin-, toimisto- ja asiakaspalvelutehtäviä.

KOHDERYHMÄ

Koulutusohjelma on tarkoitettu kiinteistöalalla toimiville tai alalle aikoville sihteeille sekä toimisto- ja asiakaspalveluhenkilöille, jotka ovat siirtymässä kiinteistösihteeritehtäviin.

OHJELMAN RAKENNE JA SISÄLTÖ

Koulutusohjelma rakentuu kolmesta lähiopiskelujaksosta oppimistehtävineen sekä lopputentistä. Oppimistehtävistä opiskelija saa palautteen ja esimerkkivastaukset. Opiskelija, joka on suorittanut annetut oppimistehtävät ja lopputentin hyväksytysti, saa KISI-tutkintotodistuksen. Koulutusohjelmassa käsitellään kiinteistösihteerityön keskeiset aiheet erityisesti asunto-osakeyhtiöiden kannalta.

- yhtiölainsäädännön perusteet, kokousten valmistelu ja kokouskäytäntö, asiakirjat, muutossilmoitukset, vuokrasopimukset sekä vuokrien korotukset
- vastuukysymykset huoneistojen korjaus- ja muutostöissä ja vastuunjakotaulukko, järjestysmääräykset sekä lukitusturvallisuus
- taloushallinnon ja verotuksen perusteet, lainaosuus- ja rahoituslaskelmat sekä veroilmoituslomakkeet
- työparityöskentely
- asiakaspalvelu
- viestintä ja tiedottaminen
- työlainsäädännön yleiset periaatteet
- henkilö- ja tilaturvallisuus

OSALLISTUMISMAKSU

Koulutuksen hinta on 1 590 euroa, johon sisältyy opetus luentoaineistoineen sekä kahvitarjoilut. Koulutukseen on mahdollista saada valtion tukea, jonka suuruus ilmoitetaan myöhemmin. Koulutus on arvonlisäverotonta.

AIKATAULU

Kevät 2010

1. jakso	3.-5.2.2010
2. jakso	22.-23.3.2010
3. jakso	10.-11.5.2010
Tentti	11.6.2010
Hakuaika päättyy	5.1.2010

Syksy 2010

1. jakso	1.-3.9.2010
2. jakso	14.-15.10.2010
3. jakso	22.-23.11.2010
Tentti	10.12.2010
Hakuaika päättyy	2.8.2010

LISÄTIETOJA

Katja Järvi, puh. (09) 3509 2920, katja.jarvi@kiinko.fi ja Anne Kaija, puh. (09) 3509 2912, anne.kaija@kiinko.fi

ISÄNNÖINNIN PERUSTEET 1 op

TAVOITE

Koulutuksen tavoite on antaa perustiedot isännöitsijän tehtävistä sekä vastuu- ja velvollisuuskysymyksistä. Koulutuksessa käydään läpi asunto-osakeyhtiön isännöinnin keskeiset osat alueet hallinnon, talouden sekä teknisen ylläpidon osalta. Jokaiselle aiheelle on varattu yksi päivä.

KOHDERYHMÄ

Koulutus sopii esim. sivutoimisille isännöitsijöille, hallitusten puheenjohtajille sekä kaikille niille, jotka tuntevat tarvitsevansa valmennusta tai vahvistusta isännöinnin ydinalueilla. Isännöinnin perusteet sopii erittäin hyvin myös isännöitsijöiden kanssa yhteistyössä toimiville. Koulutus on myös toimiva tietojenpäivitys alalla jo pitempään toimineille.

OSALLISTUMISMAKSU

Koulutuksen hinta on 820 euroa, johon sisältyy opetus luentoaineistoineen sekä kahvitarjoilut. Koulutukseen on mahdollista saada valtion tukea, jonka suuruus ilmoitetaan myöhemmin. Koulutus on arvonlisäverotonta.

AIKATAULU

Kevät 15.-17.2.2010 Helsinki	21.-23.4.2010 Oulu
Syksy 8.-10.9.2010 Helsinki	15.-17.10.2010 Jyväskylä

LISÄTIETOJA

Katja Järvi, puh. (09) 3509 2920, katja.jarvi@kiinko.fi ja Aila Räsänen, puh. (09) 3509 2948, aila.rasanen@kiinko.fi

ASUNTO-OSAKEYHTIÖN ISÄNNÖINTIKOULUTUS 10 op

TAVOITE

Koulutuksen tavoitteena on antaa selkeä käsitys asunto-osakeyhtiön isännöintityöstä käytännössä, sekä antaa valmiudet hakeutua alalle ja sitä kautta myös jatko-opintoihin. Koulutuksessa käydään läpi normaalin asunto-osakeyhtiön isännöinnin keskeiset osa-alueet käytännön työelämän esimerkkien pohjalta. Koulutuksen päätteeksi on IK-tentti, jonka läpäissyt ja koulutuksen aikana tehtävät hyväksytysti suorittanut opiskelija saa todistuksen.

KOHDERYHMÄ

Koulutus sopii isännöintialalle aikoville tai kiinteistöalalla muissa tehtävissä toimiville, jotka haluavat vaihtaa toimialaa (esim. kiinteistönvälittäjät ja rakennuttamisen parissa työskentelevät).

OSALLISTUMISMAKSU

Koulutuksen hinta on 1 680 euroa, johon sisältyy opetusluentoaineistoinen sekä kahvitarjoilut. Koulutukseen on mahdollista saada valtion tukea, jonka suuruus ilmoitetaan myöhemmin. Koulutus on arvonlisäverotonta.

AIKATAULU

1.12.2009 – 11.6.2010 Helsinki

12.8.2010 – 10.12.2010 Helsinki

LISÄTIETOJA

Katja Järvi, puh. (09) 3509 2920, katja.jarvi@kiinko.fi ja

Sari Pekanpalo, puh. (09) 3509 2973,

sari.pekanpalo@kiinko.fi

ISÄNNÖINNIN AMMATTITUTKINTO

Isännöinnin ammattitutkinto suoritetaan näyttötutkintona osoittamalla tutkinnon perusteissa vaadittu ammattitaito isännöitsijän tehtävissä.

Isännöinnin ammattitutkinto perustuu 1.4.2009 annettuihin tutkinnon perusteisiin (määräys 8/011/2009) ja muodostuu yhdestä osaamisalasta sekä vähintään yhdestä valinnaisesta tutkinnon osasta.

Kukin tutkinnon osa muodostaa ammattipätevyyden osa-alueen, joka voidaan erottaa luonnollisesta työprosessista itsenäiseksi ja arvioitavaksi kokonaisuudeksi. Tutkinnon perusteissa vaadittu ammattitaito arvioidaan tutkintotilaisuuksissa. Tutkintotilaisuudet organisoidaan joustavasti tutkinnon osakerrallaan. Koko tutkinnon sijasta tavoitteena voi olla myös ainoastaan tiettyjen tutkinnon osien suorittaminen. Tutkinto arvioidaan asteikolla hyväksyty/hylätty. Tutkintosuorituksen tulee sisältää kattavasti Isännöinnin ammattitutkinnon edellyttämä ammatillinen osaaminen valitulta osaamisalalta sekä valinnaisesta osiosta. Tutkinnon suorittajalle laaditaan henkilökohtainen näyttösuunnitelma Isännöinnin ammattitutkinnon perusteita noudattaen ja alan työelämään soveltaen.

Isännöinnin ammattitutkinto perustuu lakiin ammatillisesta aikuiskoulutuksesta (631/1998) sekä siihen liittyvään asetukseen (812/1998, 7§ ja 811/1998, 3 luku, 15§). Lisäksi ammattitutkinnon järjestämisessä noudatetaan Opetushallituksen sekä tutkintotoimikunnan antamia tutkinnon järjestämiseen liittyviä ohjeita ja määräyksiä.

KUKA VOI SUORITTA

ISÄNNÖINNIN AMMATTITUTKINNON?

Isännöinnin ammattitutkinto on tarkoitettu henkilölle, joka on toiminut kiinteistöalan tehtävissä (esim. isännöitsijä, kiinteistöpäällikkö, kiinteistösihteeri, vuokralvalvoja, kiinteistöalan kirjanpitäjä) muutamia vuosia.

Tutkinnon suorittajan tulee osoittaa tutkinnon perusteissa vaadittu osaaminen valitsemallaan osaamisalalla ja valitsemassaan valinnaisessa osiossa. Hänen tulee toimia tutkinnon suorittamisen mahdollistavissa isännöintialan tehtävissä, jotta osaaminen voidaan työssä osoittaa, arvioida ja hyväksyä. Tutkintosuorituksessa osoitettavan osaamisen vaatavuustaso huomioiden on valmistavaan koulutukseen osallistuminen suositeltavaa. Osaamistasoa voi arvioida Opetushallituksen internet-sivustolla olevan kartoitustyökalun avulla www.osaan.fi.

TUTKINTOMAKSU

Tutkintomaksu muodostuu tutkinnon osittain.

Yhden tutkinnon osan hinta on 450 euroa.

Koko tutkinto muodostuu yhdestä osaamisalasta sekä yhdestä valinnaisesta osasta.

Koko tutkinnon hinnaksi muodostuu siten

(4 osaamisalaosiota + 1 valinnainen osio) 2 250 euroa.

Hintoihin ei lisätä arvonlisäveroa. Tutkinnon suorittajalta peritään lisäksi tutkintotoimikunnalle tilittävä 50,50 euron tutkintomaksu.



ISÄNNÖINNIN AMMATTITUTKINNON RAKENNE

Tutkinto muodostuu kolmesta valinnaisesta osaamisalasta, joissa on neljä tutkinnon osaa, ja yhdestä valinnaisesta tutkinnon osasta. Tutkinto on valmis, kun viisi tutkinnon osaa on suoritettu hyväksytysti.

Tutkinnon osaamisalat ovat

1. Asunto-osakeyhtiön isännöinti
2. Vuokratalon isännöinti
3. Kiinteistön tekniset palvelut

Valinnaiset tutkinnon osat ovat

1. Asiakkuuksien hoitaminen
2. Asumisneuvonta
3. Toimitilaisännöinti
4. Tieisännöinti
5. Yrittäjän ammattitutkinnon osa:
Liikeidean täsmentäminen.

Isännöinnin ammattitutkinnon perusteet löytyvät osoitteesta:
www.oph.fi

ISÄNNÖINNIN TUTKINTOTOIMIKUNTA

Isännöinnin ammattitutkinnon toteuttamista valvoo, ohjaa sekä kehittää Opetushallituksen nimeämä tutkintotoimikunta. Toimikunta solmii järjestämissopimukset oppilaitosten kanssa, vahvistaa tutkintosuoritukset ja allekirjoittaa tutkintotodistukset yhdessä oppilaitosten edustajien kanssa. Tutkintotoimikunta myös hyväksyy tutkintosuoritusten arvioijat oppilaitoksen ehdotuksesta. Lisätietoja ammattitutkinnoista www.naytonpaikka.net.

LISÄTIETOJA

koulutusjohtaja Liisa Kallio puh. (09) 3509 2911
liisa.kallio@kiinko.fi ja

tutkintokoulutussihteeri Sari Pekanpalo puh. (09) 3509 2973
sari.pekanpalo@kiinko.fi

ISÄNNÖINNIN AMMATTITUTKINTOKOULUTUS 24 op

TAVOITE

Koulutuksen tavoite on antaa opiskelijalle perusvalmiudet normaalien kiinteistöjen isännöitsijätehtävien hoitamiseen sekä valmistaa opiskelijaa suorittamaan Isännöinnin ammattitutkinto.

KOHDERYHMÄ

Koulutusohjelma on tarkoitettu isännöintialalla toimiville henkilöille, joiden tarkoituksena on pätevyitä isännöitsijän ammatin ja suorittaa ammattitutkinto. Koulutukseen on hakumenetely ja etusijalla ovat henkilöt, jotka toimivat isännöinti- tai sitä sivuavissa tehtävissä. Koulutukseen hakeutuvalla tulee olla kolmen vuoden työkokemus, mieluiten kiinteistöalalta tai sitä tukevista tehtävistä. Taloushallinnon perusteiden hallinta on suositeltavaa. Koulutuksessa käytetään tukena ja tehtävien palautuskanavana selainpohjaista oppimisalustaa, Optimaa. Opiskelijan tulee selvittää itsenäisestä tiedonhausta ja tehtävien tekemisestä yleisimmillä toimisto-ohjelmilla.

Tutkinnon suorittajan velvollisuus on tutustua Isännöinnin ammattitutkinnon perusteisiin ennen valmistavaan koulutukseen hakeutumista/koulutuksen aloitusta www.oph.fi.

OHJELMAN RAKENNE JA SISÄLTÖ

Isännöinnin ammattitutkinnon uudistetut perusteet tulivat voimaan 1.4.2009. Perusteissa on määritelty kolme osaamisalaa, joista opiskelijat valitsevat yhden valmistavan koulutuksen linjaksi.

- Asunto-osakeyhtiön isännöinti
- Vuokratalon isännöinti
- Kiinteistön tekniset palvelut

Koulutus toteutetaan monimuotokoulutuksena, johon sisältyy lähi- ja etäopiskelua tehtävineen. Tehtävistä opiskelija saa

palautteen sekä esimerkkivastaukset. Koulutuksen läpikäynyt ja kaikki tehtävät hyväksytysti suorittanut opiskelija saa todistuksen koulutuksesta. Isännöinnin ammattitutkinto suoritetaan joustavasti koulutusohjelman aikana ja ammattitutkinnon suorittaneet saavat tutkinnosta erillisen todistuksen.

OSALLISTUMISMAKSU

Koulutuksen hinta on 2 570 euroa, johon sisältyy opetusluentoaineistoineen sekä kahvitarjoilut. Koulutukseen on mahdollista saada valtion tukea, jonka suuruus ilmoitetaan myöhemmin. Koulutus on arvonlisäverotonta. Isännöinnin ammattitutkinnon hintatiedot ovat edellisellä sivulla.

AIKATAULU

Koulutusten aloitukset ja osaamisalat:

Helsinki	28.1.2010	Asunto-osakeyhtiön isännöinti
Tampere	24.3.2010	Asunto-osakeyhtiön isännöinti
Helsinki	22.4.2010	Vuokratalon isännöinti
Helsinki	27.4.2010	Asunto-osakeyhtiön isännöinti
Vaasa	13.9.2010	Asunto-osakeyhtiön isännöinti
Helsinki	14.10.2010	Asunto-osakeyhtiön isännöinti
Helsinki	10.11.2010	Kiinteistöjen tekniset palvelut

Hakuajat ja aikataulut löytyvät koulustarjottimeltamme www.kiinko.fi

LISÄTIETOJA

Katja Järvi, puh. (09) 3509 2920 katja.jarvi@kiinko.fi ja
Sari Pekanpalo, puh. (09) 3509 2973
sari.pekanpalo@kiinko.fi

ISÄNNÖITSIJÄN KOULUTUS JA TUTKINTO (ITS®) 39 op

KOHDERYHMÄ

Koulutusohjelma on tarkoitettu isännöintialalla toimiville, joilla on suoritettuna Isännöinnin ammattitutkinto sekä vähintään vuoden työkokemus päätoimisesta isännöinnistä. Koulutusohjelma sopii myös henkilöille, joilla on opisto- tai ammattikorkeakoulutasoinen tutkinto sekä edellä mainittu isännöintityökokemus.

RAKENNE JA SISÄLTÖ

Koulutus toteutetaan monimuotokoulutuksena, johon sisältyy lähi- ja etäopiskelua tehtävineen sekä jaksokohtaiset tentit/esseet ja itsenäisesti laadittava kirjallinen projektityö.

Jaksoilla käsitellään isännöintityön näkökulmasta mm. seuraavia aiheita:

1. keskeinen lainsäädäntö, hallinnon erityiskysymykset sekä sopimusasiat
2. talous ja verotus
3. työlainsäädäntö
4. asiakaspalvelu ja viestintä
5. liikekiinteistö- ja vuokratuloisännöinti
6. tekninen ylläpito ja energianhallinta
7. alue- ja henkilöturvallisuus

Koulutusohjelma käynnistyy kaksi kertaa vuodessa ja kestää noin 1,5 vuotta. Koulutuksen päätteeksi jaetaan todistus ja diplomi kaikille niille opiskelijoille, jotka ovat

- osallistuneet lähiopetukseen ja palauttaneet kaikki tehtävät aikataulun mukaisesti
- läpäisseet kaikki jaksotentit/esseet hyväksytysti
- laatineet projektityön hyväksytysti ja esitelleet sen projektityöseminaarissa.

OSALLISTUMISMAKSU

Koulutuksen hinta on 3 810 euroa, johon sisältyy opetus luentoaineistoinen sekä kahvitarjoilut. Koulutukseen on mahdollista saada valtion tukea, jonka suuruus ilmoitetaan myöhemmin. Koulutus on arvonlisäverotonta. Koulutus laskutetaan viidessä erässä. Mahdolliset matka- ja majoituskulut opiskelija maksaa itse. Kahdeksas jakso on internaattijakso, joka pidetään Helsingin ulkopuolella. Jakson majoituskulut laskutetaan opiskelijalta jaksomaksuna. Lisäksi opiskelijan hankittavaksi tulevat jaksokohtaiset kirjat.

AIKATAULUT

ITS 22 aloitus 17.5.2010, hakuaika päättyy 1.4.2010

ITS 23 aloitus 5.10.2010, hakuaika päättyy 3.9.2010

Hakuajat ja aikataulut löytyvät koulustarjottimeltamme www.kiinko.fi

LISÄTIETOJA

Katja Järvi, puh. (09) 3509 2920 katja.jarvi@kiinko.fi ja

Anne Kaija, puh. (09) 3509 2912 anne.kaija@kiinko.fi



48. JOHTAVAN AMMATTI-ISÄNNÖITSIJÄN KOULUTUS JA TUTKINTO (AIT®) 60 op

TAVOITE

Kiinteistöalan ja asuinkiinteistöliiketoiminnan muutokset sekä kiinteistöomaisuuden hallinnoinnille asetetut kehittämis- ja tuottotavoitteet asettavat niiden parissa työskenteleville haasteen syventää ja monipuolistaa osaamistaan. Kiinteistöjen johtaminen sekä asuin- että liikekiinteistösektoreilla on erilaisten palveluliiketoimintojen ja verkostojen saumattoman yhteistyön varmistamista. Koulutusohjelma vahvistaa ja tukee erityisesti asuinkiinteistöomaisuuden parissa työskentelevien henkilöiden ammatillista osaamista ja avaa uusia näkökulmia sekä johtajuuteen että erilaisten verkostotoimijoiden näkökulmien ymmärtämiseen.

KOHDERYHMÄ

Koulutusohjelma on tarkoitettu asuin- ja liike/toimitilakiinteistöissä johto-, esimies- ja asiantuntijatehtävissä toimiville ja näihin tehtäviin hakeutuville kokeneille isännöitsijöille sekä kiinteistö-, rakennuttaja- ja projektipäälliköille. Koulutusohjelma soveltuu myös henkilöille, joilla on vastuullaan merkittäviä kiinteistöomaisuuksia ja joilla on vähintään ammattikorkeakoulutason perustiedot sekä kokemusta kiinteistöomaisuuden hallinnoinnista ja kehittämisestä.

KOULUTUSOHJELMAN LAAJUUS

Koulutusohjelman laajuus on 60 opintopistettä koostuen:

- perusopinnoista (45 op)
- syventävistä projektiopinnoista (15 op).

KOULUTUSOHJELMA SISÄLTÖ

1. Isännöintiliiketoiminnan toimintaympäristöt ja verkostot sekä asuinkiinteistöomaisuuden kehittäminen ja johtaminen
2. Kohdekohtaiset hallinnolliset, taloudelliset ja kaupalliset palvelukonseptit
3. Yrittäjyys sekä henkilöstön johtaminen
4. Viestintä, tiedottaminen sekä asiakkuuksien johtaminen
5. Kiinteistöjen tekninen elinkaarijohtaminen
6. Vapaaehtoinen kansainvälistymisjakso keväällä 2012
7. Syventävät opinnot ja tutkielma

PÄÄSYVAATIMUKSET JA HAKUMENETTELY

Työkokemusvaatimuksena on vähintään kaksi vuotta päätöimistä isännöintikokemusta tai viisi vuotta vastaavaa kokemusta kiinteistöalalta. Koulutusvaatimuksena on suoritettu ITS®-tutkinto tai vähintään opisto- tai ammattikorkeakoulutasoinen alalle soveltuva tutkinto. Hakuaika päättyy 30.9.2010.

OSALLISTUMISMAKSU

Koulutuksen hinta on 5 240 euroa, johon sisältyy lähiopeutus luentoaineistoinen, oppimistehtävät, tenttimaksut, syventävien projektiopintojen ja tutkielman ohjaus sekä kahvitarjoilut. Koulutukseen on mahdollista saada valtion tukea, jonka suuruus ilmoitetaan myöhemmin. Koulutus on arvonnaisäverotonta. Koulutusohjelmaan on varattu muutama oppisopimuspaikka. Kysy oppisopimuspaikoista lisää koulutussihteeriltä. Vapaaehtoisen kansainvälistymisjakson arviohinta on 1 850 euroa.

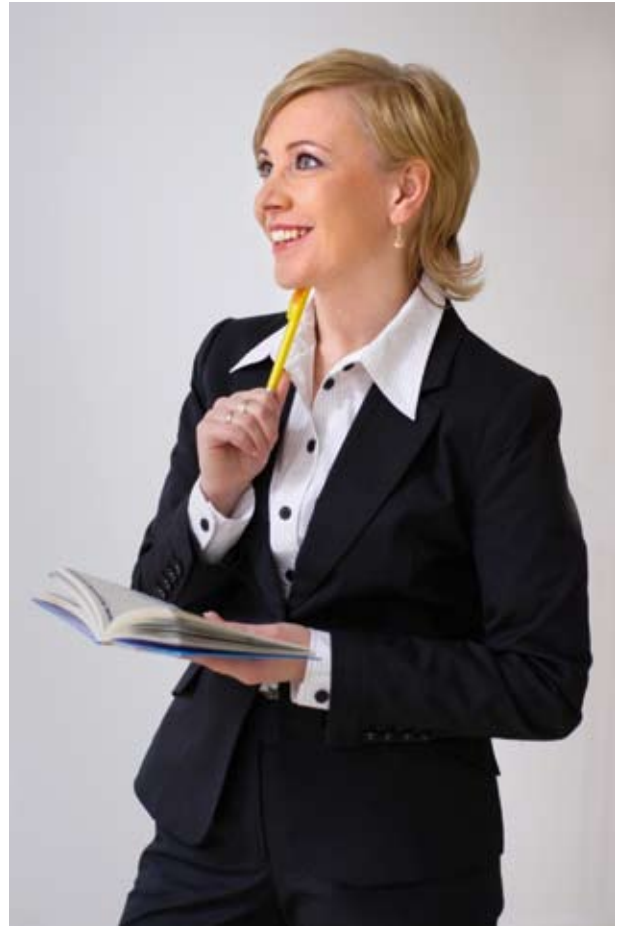

AIKATAULU

Aloituskajso: 26.-28.10.2010

Tarkemmat jaksoajankohdat esitellään koulutusohjelman esitteessä.

PAIKKA

Kiinteistöalan Koulutussäätiö, Helsinki

LISÄTIETOJA

Liisa Kallio, puh. (09) 3509 2911, liisa.kallio@kiinko.fi ja Tia Bueno Vecino, puh. (09) 3509 2954, tia.bueno@kiinko.fi

Taloushallinto

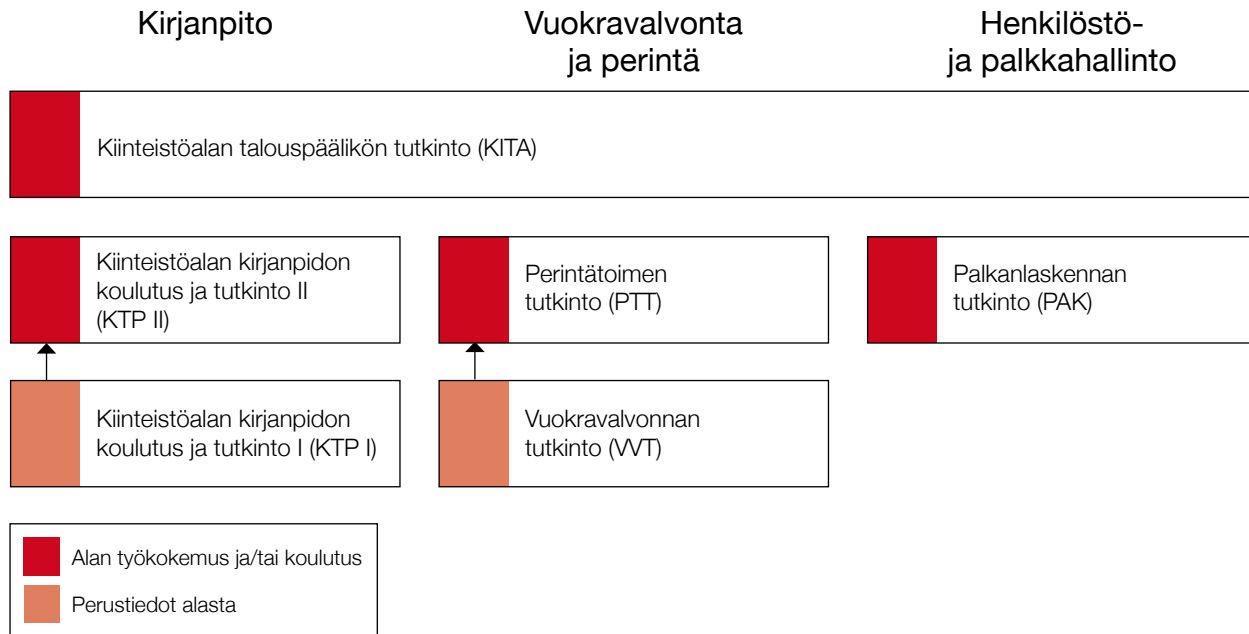

VUOKRAVALVONNAN TUTKINTO (VVT) 7,5 op

TAVOITE

Koulutuksen tavoite on antaa perusteet hallita keskeiset osaluokat vuokra- ja vastikevalvonnassa sekä selvittää vuokra- ja vastikekirjanpidon perusteita. Tutkinnon suorittanut osaa ryhtyä kiinteistö- ja asunto-osakeyhtiössä toimenpiteisiin pakkokeinojen käyttämiseksi ja saatavien perimiseksi.

SISÄLTÖ

Häiriötilanteiden hallinta vuokrasuhteessa:

vuokrasopimukset, ennakoivat toimenpiteet asuin- ja liikehuoneistoissa, vuokran maksaminen, saatavan vaarantumisen tunnistaminen ja toimenpiteiden käynnistäminen, valmistautuminen pakkoperintään, pakkoperintämenetelmät, turvaamistoimenpiteet, oikeudenkäynti huoneenvuokrasuhteessa, täytäntöönpano, saatavan vanhentuminen ja raukeaminen, vuokrasopimuksen siirtäminen.

Häiriötilanteiden hallinta asunto-osakeyhtiössä:

vastikkeen ja käyttökorvauksen maksaminen, huoneiston hallintaanottaminen, oikeudenkäynti, täytäntöönpano, osakkaan konkurssi, asunto-osakeyhtiön asema pantti- ja pakkohuutokaupassa. Vuokrakirjanpidon perusteet.

KOHDERYHMÄ

Vuokranantajien ja asunto-osakeyhtiöiden vuokra- ja vastikevalvontaa sekä perintään liittyviä tehtäviä hoitavat vuokralvalvojat, vuokrakirjanpitäjät, isännöitsijät, kiinteistösihteerit ja muut vastaavat henkilöt. Koulutus on tarkoitettu henkilöille, joilla on jo kokemusta vuokra- ja vastikevalvontaan ja perintään liittyvistä tehtävistä. Lisäksi koulutus sopii henkilöille, jotka ovat perehtymässä näiden tehtävien hoitoon.

TOTEUTUS

Koulutus toteutetaan monimuoto-opiskeluna, joka rakentuu kahdesta lähiopetusjaksosta, kahdesta etäopiskelujaksosta sekä oppimistehtävistä. Koulutuksen lopuksi on tentti, jonka läpäisseet saavat VVT-tutkintotodistuksen.

OSALLISTUMISMAKSU

Koulutuksen hinta on 1 090 euroa, johon sisältyy opetusluentoaineistoineen sekä kahvitarjoilu. Koulutukseen on mahdollista saada valtion tukea, jonka suuruus ilmoitetaan myöhemmin.

AIKATAULU

1. jakso	8.- 9.2.2010
2. jakso	20.-21.4.2010
Tentti	11.6.2010
Haku aika päättyy	18.1.2010

PAIKKA

Kiinteistöalan Koulutussäätiö, Helsinki

LISÄTIETOJA

Pekka Holopainen, puh. (09) 3509 2914, pekka.holopainen@kiinko.fi tai
Raija Pääkkönen, puh. (09) 3509 2915, raija.paakkonen@kiinko.fi

PERINTÄTOIMEN TUTKINTO (PTT) 7,5 op

TAVOITE

Tutkinto antaa valmiudet hoitaa perintätointa itsenäisesti; valvoa muualla suoritettavan perinnän laillisuutta ja tarkoituksenmukaisuutta; syventää valmiuksia ottaa huomioon lainsäädännön asettamat velvollisuudet ja sen tarjoamat mahdollisuudet pakkokeinojen käyttämisessä ja perinnässä.

SISÄLTÖ

Vakuudet, vuokrasopimuksen purkaminen ja irtisanominen, hyvä perintätapa, laki perintätoiminnan luvanvaraisuudesta, perinnän tekniikka ja taktiikka, kirjeperintä, sopimus perinnässä, perinnän kulut ja kustannukset, turvaamistoimenpiteet, oikeudenkäynti huoneenvuokrasuhteessa, vuokralaisen konkurssi, velkajärjestely ja yrityssaneeraus, hallintaanottamisen menettely asunto-osakeyhtiössä, oikeudenkäynti ja ulosotto hallintaanottamisprosessissa, vakuuden realisoiminen, täytäntöönpano, jälkiperintä.

KOHDERYHMÄ

Vuokralvalvojat, perintätoimen hoitajat, isännöitsijät, asukas- sihteerit, kiinteistösihteerit, perintätoimeksiantoja valvovat ja muut vastaavat henkilöt. Suositus on, että osallistujilla on suoritettuna Vuokralvalvonnan tutkinto (VVT) ja lisäksi kokemusta vuokralvalvontaan ja perintään liittyvistä tehtävistä. Koulutus soveltuu myös henkilöille, joilla on muilla tavoin hankittuna vastaavat tiedot ja riittävä kokemus näistä tehtävistä.

TOTEUTUS

Koulutus toteutetaan monimuoto-opiskeluna, joka rakentuu kahdesta lähiopetusjaksosta, kahdesta etäopiskelujaksosta sekä oppimistehtävistä. Koulutuksen lopuksi on tentti, jonka läpäisseet saavat PTT-tutkintotodistuksen.

OSALLISTUMISMAKSU

Koulutuksen hinta on 1 090 euroa, johon sisältyy opetus luentoaineistoineen sekä kahvitarjoilut. Koulutukseen on mahdollista saada valtion tukea, jonka suuruus ilmoitetaan myöhemmin.

AIKATAULU

1. jakso	6.-7.9.2010
2. jakso	2.-3.11.2010
Tentti	10.12.2010
Haku aika päättyy	16.8.2010

PAIKKA

Kiinteistöalan Koulutussäätiö, Helsinki

LISÄTIETOJA

Pekka Holopainen, puh. (09) 3509 2914, pekka.holopainen@kiinko.fi tai
Raija Pääkkönen, puh. (09) 3509 2915, raija.paakkonen@kiinko.fi

PALKANLASKENNAN KOULUTUS JA TUTKINTO (PAK) 10,5 op

TAVOITE

Tavoitteena on antaa valmiudet palkanlaskennan itsenäiseen hoitamiseen.

SISÄLTÖ

Palkkahallinnon keskeiset käsitteet, palkanlaskennan perusteet, ylityö ja siihen liittyvät erät, vuosilomalainsäädäntö, ennakonpidätys, kiinteistöalan työehtosopimukset, palkanlaskennan tietojen keruu, rekisteröinti ja hyväksikäyttö, sosiaalivakuutukset.

KOHDERYHMÄ

Kiinteistöpalveluyritysten, isännöitsijätoimistojen ja vastaavien organisaatioiden palkanlaskijat sekä kirjanpitäjät ja sihteerit, jotka hoitavat palkanlaskennan tehtäviä. Osallistujalla tulisi olla vähintään kahden vuoden kokemus palkanlaskennasta ja jonkin kiinteistöalan työehtosopimuksen soveltamisesta.

TOTEUTUS

Koulutus toteutetaan monimuoto-opiskeluna, joka rakentuu kolmesta lähiopetusjaksosta, kahdesta etäopiskelujaksosta ja oppimistehtävistä. Koulutuksen lopuksi on tentti, jonka läpäisseet saavat PAK-tutkintotodistuksen.

OSALLISTUMISMAKSU

Koulutuksen hinta on 1 550 euroa, johon sisältyy opetus luentoaineistoineen sekä kahvitarjoilut. Koulutukseen on mahdollista saada valtion tukea, jonka suuruus ilmoitetaan myöhemmin.

AIKATAULU

1. jakso	9.-10.9.2010
2. jakso	18.-19.10.2010
3. jakso	24.-25.11.2010
Tentti	10.12.2010
Haku aika päättyy	19.8.2010

PAIKKA

Kiinteistöalan Koulutussäätiö, Helsinki

LISÄTIETOJA

Pekka Holopainen, puh. (09) 3509 2914, pekka.holopainen@kiinko.fi tai
Raija Pääkkönen, puh. (09) 3509 2915, raija.paakkonen@kiinko.fi

KIINTEISTÖALAN KIRJANPIDON KOULUTUS JA TUTKINTO I (KPT I) 10,5 op

TAVOITE

Tavoitteena on antaa perusvalmiudet asunto- ja kiinteistö-osakeyhtiöiden kirjanpito tehtävien hoitamiseen. Koulutuksessa korostuu omaehtoinen opiskelu ja se tukee työssä tapahtuvaa oppimista.

SISÄLTÖ

Kirjanpidon perusteet, keskeinen lainsäädäntö, tilitapahtumat ja niiden kirjaus, palkkakirjanpidon perusteet, tilinpäätöksen perusteet, laskelmat asunto- ja kiinteistöosakeyhtiössä, palkkakirjanpidon perusteet, verotuksen perusteet, arvonlisäverotuksen perusteet, kirjanpidosta tilinpäätöksen harjoituspäivä

TOTEUTUS

Koulutus toteutetaan monimuoto-opiskeluna, joka rakentuu kolmesta lähiopetusjaksosta, kahdesta etäopiskelujaksosta sekä oppimistehtävistä. Koulutuksen loppuksi on tentti, jonka läpäisseet saavat KPT I -tutkintotodistuksen.

HUOM! Koulutuksen sisältöä ja rakennetta on uudistettu. Koulutuksen ensimmäinen päivä jossa käsitellään kirjanpidon perusteita, on lähinnä tarkoitettu henkilöille joilla ei ole käytännön kokemusta ja/tai osaamista kirjanpidon tehtävistä. Henkilöt, joilla on kirjanpidon kokemusta voivat aloittaa koulutuksen toisena päivänä. Jos on tarvetta kerrata kirjanpidon perusteita, opiskelu kannattaa aloittaa ensimmäisenä päivänä.

KOHDERYHMÄ

Henkilöt, joilla on lyhyt kokemus asunto- ja kiinteistöosakeyhtiöiden kirjanpito tehtävien hoidosta ja henkilöt, jotka ovat aloittamassa kirjanpito tehtävien hoitoa. Koulutus sopii myös hyvin isännöitsijöille, jotka haluavat täydentää kirjanpidon tietämystään. Kirjanpidon perusteiden hallinta edesauttaa asian omaksumista.

OSALLISTUMISMAKSU

Koulutuksen hinta on 1 850 euroa, johon sisältyy opetusluentoaineistoinen sekä kahvitarjoilut. Mikäli ei osallistuta koulutuksen ensimmäiselle päivälle, hinta on 1 700 euroa. Koulutukseen on mahdollista saada valtion tukea, jonka suuruus ilmoitetaan myöhemmin.

AIKATAULU

Kevät 2010		Syksy 2010	
1. jakso	8.-10.3.2010	1. jakso	25.-27.8.2010
2. jakso	12.-13.4.2010	2. jakso	11.-12.10.2010
3. jakso	26.-28.5.2010	3. jakso	24.-26.11.2010
Tentti	11.6.2010	Tentti	10.12.2010
Haku aika päättyy	15.2.2010	Haku aika päättyy	3.8.2010

PAIKKA

Kiinteistöalan Koulutussäätiö, Helsinki

LISÄTIETOJA

Pekka Holopainen, puh. (09) 3509 2914,
pekka.holopainen@kiinko.fi tai
Raija Pääkkönen, puh. (09) 3509 2915,
raija.paakkonen@kiinko.fi



KIINTEISTÖALAN KIRJANPIDON KOULUTUS JA TUTKINTO II (KPT II) 18 op

TAVOITE

Tavoitteena on antaa valmiuksia asunto- ja kiinteistöosa-
keyhtiöiden vaativien taloushallinnon tehtävien itsenäiseen
hoitamiseen; antaa laaja-alainen tietämys eri yhteisölakeja
soveltavien kiinteistöalan yhtiöiden kirjanpidon, tilinpäätöksen
ja verotuksen säädöksistä ja niiden käytäntöön soveltami-
sesta. Koulutuksessa korostuu omaehtoinen opiskelu ja se
tukee työssä tapahtuvaa oppimista.

SISÄLTÖ

Yhtiöjärjestys ja sen erityismääräykset, uuden yhtiön vas-
taanotto ja rakennusaikainen kirjanpito, talouden suun-
nittelutehtävät, verosuunnittelu, tilinpäätöksen ja tuloksen
suunnittelu, IFRS kiinteistöalalla, laskelmat asunto- ja kiin-
teistöosakeyhtiössä, arvonnäköverotuksen erityiskysymykset
kiinteistöalalla, suunnitelman mukaiset poistot, sulautuminen
ja jakautuminen.

KOHDERYHMÄ

Asunto- ja kiinteistöosakeyhtiöiden kirjanpitäjät, kirjanpito- ja
toimistopäälliköt sekä isännöitsijät Koulutukseen osallistumi-
sen edellytyksenä on, että osallistujalla on vähintään kolmen
vuoden päätoiminen kokemus asunto- ja kiinteistöosakeyh-
tiöiden kirjanpito- ja tilinpäätöstehtävien hoidosta. Koulutuk-
seen voi osallistua myös henkilö, joka on suorittanut KPT I
-tutkinnon ja jolla on vähintään kahden vuoden päätoiminen
kokemus ko. tehtävistä.

TOTEUTUS

Koulutus toteutetaan monimuoto-opiskeluna, joka rakentuu
neljästä lähiopetusjaksosta, kolmesta etäopiskelujaksosta
sekä oppimistehtävistä. Koulutuksen lopuksi on tentti, jonka
läpäisseet saavat KPT II -tutkintotodistuksen.

OSALLISTUMISMAKSU

Koulutuksen hinta on 2 550 euroa, johon sisältyy opetus
luentoaineistoineen sekä kahvitarjoilut. Koulutukseen on
mahdollista saada valtion tukea, jonka suuruus ilmoitetaan
myöhemmin.

AIKATAULU

Kevät 2010

1. jakso	11.-12.3.2010
2. jakso	26.-28.4.2010
3. jakso	31.5.-2.6.2010
4. jakso	17.-18.8.2010
Tentti	4.10.2010
Hakuaika päättyy	17.2.2010

Syky 2010

1. jakso	26.-27.8.2010
2. jakso	27.-29.10.2010
3. jakso	13.-15.12.2010
4. jakso	14.-15.3.2011
Tentti	22.4.2011
Hakuaika päättyy	5.8.2010

PAIKKA

Kiinteistöalan Koulutussäätiö, Helsinki

LISÄTIETOJA

Pekka Holopainen, puh. (09) 3509 2914,
pekka.holopainen@kiinko.fi tai
Raija Pääkkönen puh. (09) 3509 2915,
raija.paakkonen@kiinko.fi



KIINTEISTÖALAN TALOUSPÄÄLLIKÖN TUTKINTO (KITA)

– Real Estate Business Controller 27 op

TAVOITE

Tutkinnon tavoitteena on syventää kiinteistöliiketoiminnan eri osa-alueilla tarvittavaa taloushallinnon osaamista; antaa laaja alainen näkemys kiinteistöliiketoiminnan dynamiikasta, ulkoisen ja sisäisen laskennan prosesseista sekä laskentatoimen johtamisesta; syventää kiinteistöalan eri yhteisölakeja soveltavien yhtiöiden tilinpäätössuunnittelua ja verotusta; selvittää kiinteistötalouden ja -sijoittamisen sekä yritystalouden perusteita.

SISÄLTÖ

Kiinteistöliiketoiminta ja laskentatoimen johtaminen, kiinteistötalous- ja sijoittaminen, kiinteistöjen verotuskäytäntö ja verosuunnittelu, IAS/IFRS kiinteistöalalla, konsernitilinpäätös kiinteistöalalla, vuokrataloyhtiöiden erityiskysymykset, tilinpäätössuunnittelu ja yhtiön taloudellisen tilan määrittely.

KOHDERYHMÄ

Koulutus on tarkoitettu kokeneille taloushallinnon osaajille. Se sopii myös kiinteistöalan erilaisissa asiantuntija- ja johtotehtävissä toimiville, jotka haluavat saada kokonaiskuvan kiinteistöliiketoiminnan taloushallinnon prosesseista.

TOTEUTUS

Ohjelma rakentuu neljästä pakollisesta osiosta ja kolmesta valinnaisesta osiosta valitaan vähintään kaksi. Opiskeluun kuuluvat ennakkotehtävien ja syventävien esseiden tekeminen sekä tentit.

OSALLISTUMISMAKSU

Koulutuksen hinta on 4 250 euroa, johon sisältyy opetusluentoaineistoineen sekä kahvitarjoilut. Koulutukseen on mahdollista saada valtion tukea, jonka suuruus ilmoitetaan myöhemmin. Mikäli osallistutaan kaikkiin kolmeen valinnaiseen osioon, on lisäveloitus tästä 430 euroa.

AIKATAULU

Kevät 2010

1. osio	14.-15.4.2010
2. osio	3.-4.6.2010
3. osio	1.-3.9.2010
3. osion tentti	4.10.2010
4a. osio valinnainen	20.-21.10.2010
4b. osio valinnainen	15.-16.11.2010
4c. osio valinnainen	7.-8.12.2010
Valinnaisten osioiden tentti	14.2.2011
5. osio	21.-22.3.2011
5. osion tentti	22.4.2011
Haku aika päättyy	24.3.2010

PAIKKA

Kiinteistöalan Koulutussäätiö, Helsinki

LISÄTIETOJA

Pekka Holopainen, puh. (09) 3509 2914,
pekka.holopainen@kiinko.fi tai
Rajja Pääkkönen puh. (09) 3509 2915,
rajja.paakkonen@kiinko.fi

Pakolliset osiot:

1. OSIO
Kiinteistöliiketoiminta ja laskentatoimen johtaminen

2. OSIO
Kiinteistötalous ja -sijoittaminen

3. OSIO
Kiinteistöjen verotuskäytäntö ja verosuunnittelu

Valinnaiset osiot, kaksi seuraavista:

4. A OSIO
IAS/IFRS kiinteistöalalla

4. B OSIO
Konsernitilinpäätös kiinteistöalalla

4. C OSIO
Vuokrataloyhtiöiden erityiskysymykset

Pakollinen osio:

5. OSIO
Tilinpäätössuunnittelu ja yhtiön taloudellisen tilan määrittely

KIINTEISTÖALAN KIELIKOULUTUS

Kiinteistöalan kansainvälistyessä kaikilla osa-alueilla on kielitaito entistäkin tärkeämpää. Kiinkon kielikoulutuksessa keskitytään kiinteistöalalla työtilanteissa tarvittavaan sanastoon ja ilmaisuihin.

Ohjelmassamme ovat esimerkiksi

- Asiakaspalvelun englanti
- Vuokraustoiminnan englanti
- Kiinteistöliiketoiminnan ja rakennuttamisen sanasto
- Kiinteistöalan neuvottelujen englanti
- Asiakaspalvelun ruotsi.

Palveluihimme kuuluu myös kielitaidon tasotestaus. Kielikoulutuksemme ryhmät ovat pieniä ja niitä voidaan toteuttaa joustavasti myös yrityskohtaisesti.

Lisätietoja Marja-Leena Sallinen puh. (09) 3509 2974, marja-leena.sallinen@kiinko.fi ja Katja Järvi puh. (09) 3509 2920, katja.jarvi@kiinko.fi



VENÄJÄN KIINTEISTÖ- MARKKINOIHIN LIITTYVÄ YHTEISTYÖ

Venäjän kiinteistö- ja rakennusmarkkinat kehittyvät, kun liiketoimintaympäristö kehittyy, kansainvälistyminen jatkuu ja yhteistyökumppaneita löytyy. Kiinko on aloittanut koulutusyhteistyön venäläisten ja muiden kansainvälisten kumppanien kanssa. Liity mukaan.

Lisätietoja varatoimitusjohtaja Jouko Lahti, jouko.lahti@kiinko.fi ja Kaisa Saarela, puh. (09) 3509 2962, kaisa.saarela@kiinko.fi



AMMATILLISET OPINTOMATKAT

Kiinteistö- ja rakennusalan johdolle ja asiantuntijoille järjestetään vuosittain useita koulutusohjelmiin liittyviä kansainvälisiä opintomatkoja. Lisätietoja on koulutusohjelmien esittelyjen yhteydessä.

Lisäksi järjestetään matkoja alan merkittäviin seminaari- ja messutapahtumiin.



ENERGIAPALVELUJEN JA -PALVELUYKSIKÖN JOHTAMISEN KOULUTUS JA TUTKINTO (EKIJO) 15 op

TAVOITE

Koulutusohjelman tavoitteena on antaa kokonaisnäkemys kiinteistöpalveluita tuottavan, manageroivan tai ostavan yrityksen ja yksikön johtamisesta (EKIJO: energiapalveluja tuottavan yksikön johtamisesta) sekä antaa valmiuksia johtaa yksikköä kannattavasti ja tavoitteellisesti. Koulutuksen päätyttyä opiskelijalla on myös valmiina sekä henkilökohtaisen johtamiskäyttötymisen että oman yrityksen tai yksikön kehittämissuunnitelmat työpaikalla tapahtuvaa jatkotyöskentelyä varten. Koulutusohjelman hyväksytysti suorittaneella on oikeus käyttää EKIJO-nimikettä.

SISÄLTÖ JA TYÖSKENTELYTAVAT

Kiinteistöpalvelujen ja palveluyrityksen johtamisen koulutus ja tutkinto (EKIJO) -koulutusohjelma koostuu ennakkotehtävistä, johtamiskäyttötymisen arvioinnista henkilökohtaisine palauteraportteineen, viidestä intensiivisestä lähiopetusjaksosta, oppimistehtävistä, projektityöstä sekä näytöstä. Koulutus painottuu alan keskeisiin menestystekijöihin. Työskentelytapa on toiminnalliseen oppimiseen pohjautuva, keskustelevalta koulutus. Opiskelijat laativat opinnäytetyöhön todelliseen yritykseen tai yksikköön liiketoiminnan kehittämissuunnitelman osittain lähiopetusjaksojen aikana, mutta pääasiassa jaksojen välillä työpaikalla työskennellen.

Sisällön aihekokonaisuudet ovat

- palvelumarkkinat ja oman yrityksen asema (EKIJO: energiapalvelumarkkinat)
- palveluliiketoiminta ja johtaminen
- palveluyrityksen talous (EKIJO: investointi- ja rahoituslaskelmat)
- asiakkuudet ja niiden hallinta
- palvelujen markkinointi ja asiakasviestintä
- palvelujen ostaminen ja ulkoistamisprosessi
- oman johtamistyylin/yhteistyötyylin analyysi ja esimiehenä kehittyminen
- palvelusopimukset ja palvelujen laatumittarit
- palveluprosessien kehittäminen ja organisointi
- oman yksikön liiketoimintasuunnitelma/toimintasuunnitelma

KOHDERYHMÄ

Koulutusohjelma on suunnattu kiinteistöpalveluyrityksen tai -yksikön johtoon kuuluvalle tai johtamistehtäviin valmentautuvalla henkilöllä, jolla on kokemusta kiinteistöalalta tai johtotehtävistä. EKIJO suuntautumisvaihtoehtona tarkentaa energiapalveluliiketoiminnan erityispiirteisiin.



OSALLISTUMISMAKSU

Koulutuksen hinta on 4 290 euroa, johon sisältyy opetusluentoaineistoineen sekä kahvitarjoilut. Koulutukseen on mahdollista saada valtion tukea, jonka suuruus ilmoitetaan myöhemmin. Tutkintovaatimuksiin kuuluvan kirjallisuuden opiskelijat hankkivat itse. Koulutus on arvonlisäverotonta.

AIKATAULU

Syksy 2010 - Kevät 2011

1. jakso	26.-27.10.2010
2. jakso	30.11.-1.12.2010
3. jakso	11.-12.1.2011
4. jakso	8.-9.2.2011
5. jakso	10.3.2011
6. jakso: päättöseminaari	12.4.2011

PAIKKA

Kiinteistöalan Koulutussäätiö, Helsinki

LISÄTIETOJA

Pertti Huhtanen, puh. 0400 625 730, (09) 3509 2916, pertti.huhtanen@kiinko.fi ja Marianne Vuorenmaa, puh. (09) 3509 2917, marianne.vuorenmaa@kiinko.fi

KIINTEISTÖ- JA PALVELULIIKETOIMINNAN PERUSTEET (KIPA) 9 op

TAVOITE

Koulutusohjelman tavoitteena on antaa osallistujille kokonaiskuva kiinteistö- ja palveluliiketoiminnan nykyisestä kehitysvaiheesta ja avata liiketoimintaprosesseja niin käsitteellisellä kuin käytännön tasolla. Keskeistä on toimialan dynamiikka, lisäarvot, asiakkuudet, nettokassavirta, investoinnit sekä yritysten välisten suhteiden hallinta ja yhteydet yhdyskuntarakenteeseen.

KOHDERYHMÄ

Ohjelma on suunnattu kiinteistö- ja palveluliiketoiminnan eri osapuolille, kuten tilaajille, palvelujen tuottajille, rakennuttajille ja liiketoimintahakuisille isännöinnin ammattilaisille.

TOTEUTUS JA SISÄLTÖ

Koulutus muodostuu viidestä lähiopetusjaksosta, joiden pääteemat ovat:

- Liiketoiminnan käsitteet, markkinat ja asiakkuudet
- Kiinteistöinvestoinnit ja kiinteistöjen hallinta
- Kiinteistötuotteen asiakasrekisterin ylläpito ja kehittäminen
- Asiakkuuksien hallinta ja toimintaprosessien kehittäminen
- Päätösseminaari

OSALLISTUMISMAKSU

Koulutuksen hinta on 2 800 euroa, johon sisältyy opetus luentoaineistoihin sekä koulutuspäivien kahvitarjoilut. Koulutukseen on mahdollista saada valtion tukea, jonka suuruus ilmoitetaan myöhemmin. Koulutus on arvonlisäverotonta.

AIKATAULU

Aloitus syksyllä 2010
Ilmoittautumisaika päättyy syksyllä 2010

LISÄTIETOJA

Pirjo Honkaniemi, puh. (09) 3509 2956,
pirjo.honkaniemi@kiinko.fi ja
Jouko Lahti, puh. (09) 3609 2919,
jouko.lahti@kiinko.fi

KIINTEISTÖLIKETOIMINNAN JOHTAMINEN (PGP16) POST GRADUATE PROGRAMME IN ASSET, PROPERTY AND FACILITIES MANAGEMENT 30 op

TAVOITE

Tavoitteena on tukea johto-, kehitys- ja asiantuntijatehtävissä toimivien henkilöiden työtä kiinteistöliiketoiminnan eri alueilla. Tavoitteena on myös parantaa kiinteistöalan liiketoimintadynamiikan ja markkinoiden toiminnan ymmärrystä sekä luoda kansainvälistä ja kotimaista yhteistoimintaverkostoa kiinteistöjohtamisen ja kiinteistöliiketoiminnan toimintaympäristössä.

KOHDERYHMÄ

Ohjelma on tarkoitettu kiinteistöalan johto-, kehitys- ja asiantuntijatehtävissä toimiville henkilöille, jotka haluavat päivittää, laajentaa ja syventää osaamistaan sekä valmentautua alan muutosten hallintaan ja nykyisen tehtäväalueensa kehittämiseen. Osallistumisen edellytyksenä on vähintään kolmen vuoden kokemus kiinteistöjohtamisesta tai siihen liittyvistä tehtävistä.

OHJELMAN RAKENNE

Ohjelma koostuu seminaaripäivistä, omaa työtä tukevista tehtävistä, erikseen sovittavasta tutkielmasta, tenteistä sekä suositeltavaan kirjallisuuteen perehtymisestä. Ohjelmaan liittyy vapaaehtoinen opintomatka vuosittain vaihtuvaan kohteeseen.

SERTIFIointi

Ohjelma sisältyy kiinteistöjohtajien sertifiointivaatimuksiin. Lisätietoja sertifiointista saa Asunto-, toimitila- ja rakennuttajaliitto RAKLI ry:stä, puh. (09) 4767 5711.

OSALLISTUMISMAKSU

Koulutuksen hinta on 7 950 euroa, johon sisältyy opetus luentoaineistoihin sekä kahvitarjoilut. Koulutukseen on mahdollista saada valtion tukea, jonka suuruus ilmoitetaan myöhemmin. Mahdolliset kirjallisuus-, matka-, hotelli- ja ruokailukulut laskutetaan erikseen. Koulutus on arvonlisäverotonta.

AIKATAULU

Aloitus 23.-24.9.2010
Päätös 18.8.2011

LISÄTIETOJA

Jouko Lahti, puh. (09) 3509 2919,
jouko.lahti@kiinko.fi tai
Seija Salovaara, puh. (09) 3509 2927,
seija.salovaara@kiinko.fi

EXECUTIVE PROGRAMME IN REAL ESTATE BUSINESS

Ohjelma koostuu seminaari- / keskustelupäivistä Suomessa sekä kahdesta intensiivijaksosta kansainvälisten yliopistojen tukemana. Tavoitteena on kehittää liiketoiminta-ajattelua, liiketoimintojen johtamista ja kiinteistöliiketoiminnan kehitysmahdollisuuksien havainnointia valmisteltujen keskustelujen ja kansainvälisten yhteyksien avulla. Ohjelma edellyttää hyvää englanninkielen taitoa, yksilökohtaista panostusta ja avointa keskustelua toimialan kehitysnäkymistä ja ongelmakohdista. Ohjelman lopulliset painopisteet määritellään aloitusseminaarissa.

AIKATAULU

Aloitus koko päivän seminaarilla erikseen ilmoitettavana päivänä

LISÄTIETOJA

Varatoimitusjohtaja Jouko Lahti,
puh. 040 512 1506, jouko.lahti@kiinko.fi



JOHTAMISEN ERIKOISAMMATTITUTKINTO (JET) 42 op

TAVOITE

Koulutuksen tavoitteena on oppia hallitsemaan kokonaisvaltaisesti johtamisen eri osa-alueet.

AIHEALUEET

- Strategia
- Organisaatio ja yhteisöllisyys johtamisessa
- Menestyvä johtajuus
- Henkilökohtaiset johtamistaidot ja voimavarat
- Projektijohtaminen
- Muutoksen ja osaamisen johtaminen
- Vuorovaikutustaidot
- Työlainsäädäntöä esimiestyön näkökulmasta
- Henkilöstöjohtaminen
- Talouden johtaminen ja kehittäminen
- Riskien hallinta
- Palvelun laatu

TUTKINTO

Johtamisen erikoisammattitutkinto suoritetaan näyttötutkintona, jonka ammattitaitovaatimusten lähtökohtina ovat organisaation ja oman työyhteisön toiminnan johtaminen ja kehittäminen, johtajana kehittyminen sekä näiden prosessien kytkeminen toisiinsa. Tutkinnon perusteet löytyvät internetistä osoitteesta www.opi.fi. Näyttötutkintoprosessista vastaa Oy Rastor Ab.

SERTIFIOINTI

Valmennusohjelma täyttää Kiinteistöjohdon sertifiointilautakunnan vaatimuksen liikkeenjohdollisesta täydennyskoulutuksesta, jota tarvitaan KJs-sertifikaattia haettaessa. Ohjelmaan voi osallistua, vaikka ei aikoisikaan hakea sertifikaattia.

KOHDERYHMÄ

Johtamisen erikoisammattitutkinto on tehokas koulutus henkilöille, joilla on vahva oman toimialansa ja tuoteistonsa osaaminen ja asiantuntemus. Tutkinto on tarkoitettu organisaatioiden johdolle ja keskijohdolle sekä asiantuntija-alueiden ja projektien johtajille ja päälliköille, jotka haluavat systemaattisesti kehittää omaa johtajuuttaan. Näin ollen koulutusohjelma sopii hyvin kiinteistöpalveluyritysten, isännöitsijätoimistojen, kiinteistönomistajayhteisöjen, kiinteistöväilyyritysten, kunnallisten ja julkisten organisaatioiden, kiinteistöalan järjestöjen sekä muiden kiinteistöalan yhteisöjen johdolle, esimiehille, asiantuntijoille ja johtamistyötä tekeville tai siihen aikoville.

OSALLISTUMISMAKSU

Koulutuksen hinta on 5 320 euroa, johon sisältyy osallistumisen valmistavaan koulutukseen, ohjattu etäopiskelu aineistoinen sekä tutkintosuoritukset. Koulutukseen on mahdollista saada valtion tukea, jonka suuruus ilmoitetaan myöhemmin. Koulutukseen on saatavissa myös oppisopimuspaikkoja. Koulutus on arvonlisäverotonta.

AIKATAULU

Koulutusohjelma alkaa 14.4.2010.
Hakuaika koulutukseen päättyy 25.3.2010.

LISÄTIETOJA

Keijo Kaivanto, puh. (09) 3509 2928,
keijo.kaivanto@kiinko.fi
Tiia Bueno Vecino, puh. (09) 3509 2954,
tiia.bueno@kiinko.fi

ESIMIESKOULUTUS JA TUTKINTO (EKT)

TAVOITE

Koulutusohjelman tavoitteena on antaa valmiudet hoitaa kiinteistöalan työsuhteasioita työnantajan edustajana kiinteistöpalveluyrityksissä tai työnantajana kiinteistöjä omistavissa yhteisöissä. Erityistä huomiota kiinnitetään esimiehen käytännön taitoihin ja työkaluihin.

KOHDERYHMÄ

Toimitusjohtajat, esimiehet, työnjohtajat ja henkilöstöhallinnon vastuuhenkilöt, jotka työtehtävissään rekrytoivat ja tekevät työsopimuksia, hoitavat juoksevat työsuhteasiat sekä edustavat työnantajaa työsuhteasioita koskevissa neuvotteluissa.

OSALLISTUMISMAKSU

Koulutuksen hinta on 2 400 euroa, johon sisältyy opetus luentoaineistoinen sekä kahvitarjoilut. Koulutukseen on mahdollista saada valtion tukea, jonka suuruus ilmoitetaan myöhemmin. Koulutus on arvonlisäverotonta.

AIKATAULU

Koulutus sisältää kuusi lähiopetuspäivää väli- ja lopputöineen.

1. jakso 4.-5.10.2010:

Keskeinen työlainsäädäntö ja esimestaidot, rekrytointi

2. jakso 1.-2.11.2010:

Työehtosopimusten soveltaminen käytännössä, työsuhteen ehdot

3. jakso 7.-8.12.2010:

Työsuhteasioiden hoito käytännössä, ristiriitojen hallinta ja työsuhteen asiakirjat

Hakuaika päättyy 10.9.2010

LISÄTIETOJA

Keijo Kaivanto, puh. (09) 3509 2928, keijo.kaivanto@kiinko.fi
ja Mari Kahila, puh. (09) 3509 2953, mari.kahila@kiinko.fi

TULEVAISUUDEN JOHTAJA (TUJO) 24 op

Kiinteistö- ja rakennusalan liikkeenjohdollinen valmennusohjelma

Valmennusohjelma toteutetaan yhteistyössä Asunto-, toimitila- ja rakennuttajaliitto RAKLI ry:n kanssa

TAVOITE

Valmennusohjelman tavoitteena on antaa osallistujille valmiudet toimia kiinteistö- ja rakennusalan johtotehtävissä alan kansainvälistyvässä toimintaympäristössä. Valmennusohjelmassa käsitellään syvällisesti liikkeenjohtamisen teorioita, mutta ohjelmassa esitellään myös käytännön yritysesimerkkejä. Ohjelmassa on huomioitu johtamisen haasteet niin julkisella kuin yksityisellä sektorilla.

KOHDERYHMÄ

Valmennusohjelma on suunnattu kiinteistö- ja rakennusalan johdolle ja asiantuntijoille sekä yksityisen ja julkisen sektorin tulosyksikön johtajille tai näiksi valmentautuville.

SERTIFIointi

Valmennusohjelma täyttää Kiinteistöjohdon sertifiointilautakunnan vaatimuksen liikkeenjohdollisesta täydennyskoulutuksesta, jota tarvitaan KJs-sertifikaattia haettaessa. Ohjelmaan voi osallistua, vaikka ei aikoisikaan hakea sertifikaattia.

AVANCE MBA – TUTKINTO

Valmennusohjelma on osa Jyväskylän yliopiston täydennyskoulutuskeskuksen tarjoamaa kokeneen liikkeenjohdon Avance MBA (Master of Business Administration) – ohjelmaa ja sen voi valita Avance MBA – ohjelman ensimmäisen vaiheen perusohjelmaksi.

TOTEUTUS JA SISÄLTÖ

Ohjelma muodostuu seitsemästä opintojaksosta, joista yksi toteutetaan Bostonissa. Opetus tapahtuu suomeksi ja englanniksi. Valmennusohjelman pääteemat ovat:

- Makrotaloussympäristö ja liiketoiminnan haasteet
- Asiakaslähtöisen liiketoiminnan strategiset perusteet
- Yrityksen ja organisaation talouden johtaminen
- Innovation Management, strateginen viestintä
- Ihmisten johtaminen ja johtajuus, muutosjohtaminen
- Tarinoita johtamisesta, tutkielmaseminaari
- Opintojakso Bostonissa: Alan liiketoimintamallit USA:ssa (ohjelma valmistellaan yhteistyössä Massachusetts Institute of Technologyn kanssa)

Lähiopetusjaksojen välillä osallistujat tekevät jaksojen aiheisiin liittyviä oppimistehtäviä ja laativat tutkielman liikkeenjohtamisen alueelta. Ohjelman päätteeksi on kirjallinen tentti.

OSALLISTUMISMAKSU

Koulutuksen hinta on 6 700 euroa, johon sisältyy opetusluentoaineistoineen Suomessa ja USA:ssa sekä koulutuspäivien kahvitarjoilut. Bostonin jaksoon tulevat lisäksi matka- ja majoituskustannukset, joiden arvioitu hinta on 2 500 euroa. Koulutukseen on mahdollista saada valtion tukea, jonka suuruus ilmoitetaan myöhemmin. Koulutus on arvonlisäverotonta. Tarvittavan kirjallisuuden osallistujat hankkivat itse.

AIKATAULU

Aloituspakso 22.-23.11.2010
Ilmoittautumisaika päättyy 1.11.2010

LISÄTIETOJA

Pirjo Honkaniemi, puh. (09) 3509 2956,
pirjo.honkaniemi@kiinko.fi ja
Anne Pitkänen, puh. (09) 3509 2931,
anne.pitkanen@kiinko.fi



FUTURE WORKPLACE 2010 – BUSINESS PROGRAM 12 op

Tulevaisuuden työympäristön kehittäjille

Koulutusohjelma toteutetaan yhteistyössä Massachusetts Institute of Technologyn (MIT) ja Asunto-, toimitila- ja rakennuttajaliitto RAKLI ry:n kanssa

TAVOITE

Koulutusohjelman tavoitteena on antaa osallistujille monipuolinen kuva tulevaisuuden työympäristön tarpeista ja haasteista. Ohjelma antaa laajan tietopohjan, jota hyödyntäen osallistujia voi toimia työympäristön muutosprosessin vetäjänä oman organisaationsa/yrityksensä sisällä tai palveluntuottajan edustajana.

Ohjelmassa tarkastellaan työympäristön tuottamisen suunnittelua ja muutosprosessin johtamista omistaja-käyttäjänäkökulmasta. Lisäksi ohjelmassa käsitellään useita käytännön esimerkkejä erilaisten työympäristöjen muutoksen johtamisesta sekä niihin liittyvistä työkaluista.

KOHDERYHMÄ

Ohjelma on suunnattu yritysten hallinto-, talous-, henkilöstö- ja kiinteistöjohdolle, IT-yksiköiden asiantuntijoille sekä kaikille palveluntuottajille, jotka osallistuvat työympäristön kehittämiseen ja suunnitteluun sekä työympäristön muutosprosessin läpivientiin ja siihen liittyvien palvelujen tuottamiseen.

TOTEUTUS JA SISÄLTÖ

Koulutus muodostuu viidestä opintojaksosta, joista yksi toteutetaan Bostonissa. Bostonin moduulin voi ostaa myös erillisenä. Opetus tapahtuu suomeksi ja englanniksi. Koulutusohjelman pääteemat ovat:

- Workplace-making in the 21st Century – Anticipating and Responding to Significant Challenges
- Työympäristö yrityksen menestyksen strategiassa, organisaation toiminnan pääperiaatteet, muutosjohtaminen

- Yritystalouden avainasiat, tuottavuuden arviointi, viestintä
- Kokemuksia uudenaikaisista työympäristöistä, tulevaisuuden haasteet ja tulevaisuuden työympäristö
- Päätösseminaari

Koulutusohjelman luennoitsijoina toimivat alan parhaat asiantuntijat Suomesta ja ulkomailta. Lähiopetusjaksojen välillä osallistujat laativat referaatteja opintojaksojen kirjallisuudesta sekä projektityön valitsemastaan aiheesta.

OSALLISTUMISMAKSU

Koulutuksen hinta on 6 900 euroa, johon sisältyy opetus luentoaineistoinen Suomessa ja USA:ssa sekä koulutuspaivien kahvitarjoilut. Bostonin jaksoon tulevat lisäksi matka- ja majoituskustannukset, joiden arvioitu hinta on 2 500 euroa. Koulutukseen on mahdollista saada valtion tukea, jonka suuruus ilmoitetaan myöhemmin. Koulutus on arvonnaisäverotonta. Tarvittavan kirjallisuuden osallistujat hankkivat itse.

AIKATAULU

Aloituskurssi syksyllä 2010

Ilmoittautumisaika päättyy syksyllä 2010

LISÄTIETOJA

Pirjo Honkaniemi, puh. (09) 3509 2956,

pirjo.honkaniemi@kiinko.fi ja

Anne Pitkänen, puh. (09) 3509 2931,

anne.pitkanen@kiinko.fi



KIINTEISTÖNVÄLITYSALAN KOULUTUS JA TUTKINNOT

Kiinteistöedustajan koulutus ja tutkinto (KED) sopii hyvin alan perustutkinnoksi alalle tulijoille tai alasta kiinnostuneille, mutta myös kokeneille kiinteistönvälittäjille, jotka haluavat kerrata erityisesti kiinteistönvälityksen lainsäädäntöä.

Kiinteistönvälitysalan ammattitutkinnon suorittanut on virallisesti osoittanut olevansa alan ammattilainen! Tutkintoon valmistavassa koulutuksessa perehdytään hyvään välitystapaan, juridiikkaan sekä myynti- ja markkinointitaitojen kehittämiseen. Koska tutkinto suoritetaan työpaikalla, on tutkinnon suorittajalla oltava vakituinen työpaikka ja mielellään noin kuuden kuukauden työkokemus kiinteistönvälityksestä.

Haluatko vastaavan hoitajan pätevyyden? Keskuskauppamarkin välittäjälautakunnan järjestämä kiinteistönvälittäjäkoe (LKV-pätevyys) antaa vastaavan hoitajan erityispätevyyden, joihin suositut LKV- tai LVV-valmennuskurssimme valmentavat.

Ylempi kiinteistönvälittäjän koulutus ja tutkinto (YKV) tarjoaa jatko opintomahdollisuudet alan todellisille ammattilaisille. Vaatimuksena on LKV-pätevyys sekä vähintään neljän vuoden kokemus alalta.

Alla olevassa kuvassa on havainnollistettu kiinteistönvälitysalan koulutuksemme sekä tutkinnot:

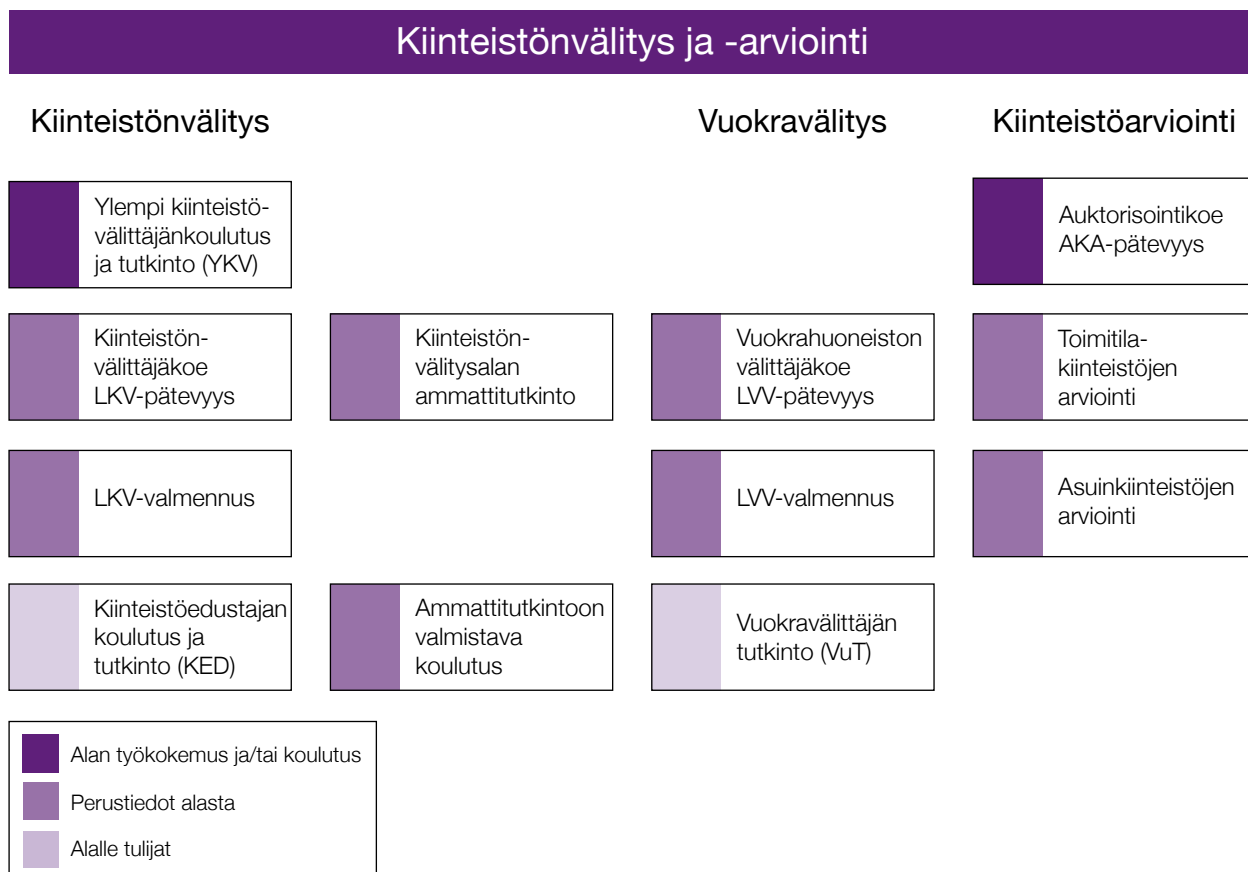

KIINTEISTÖEDUSTAJAN KOULUTUS JA TUTKINTO (KED) 18 op

TAVOITE

Koulutusohjelman tavoitteena on antaa perusvalmiudet kiinteistönvälitystehtävien hoitamiseen. Tutkinnon suorittuaan opiskelijalla on valmiudet toimia kiinteistöedustajana kiinteistönvälitysluokassa. Koulutus tukee erinomaisesti valmistautumista kiinteistönvälittäjäkokeeseen (LKV-pätevyys).

SISÄLTÖ

Kiinteistönvälitystä säätelevä lainsäädäntö, kiinteistönvälitystoiminnan harjoittamisen edellytykset, kiinteistönvälitystehtävän suorittaminen, perhe- ja perintöoikeus, huoneenvuokraus, asunto-osakkeen kauppa, kiinteistönkauppa, rakentaminen ja kaavoitus, kiinteistönmuodostaminen, kiinteistöarvioinnin perusteet ja verotus.

KOHDERYHMÄ

Koulutusohjelma on tarkoitettu alalle aikoville tai alalla vasta vähän aikaa toimineille. Koulutus sopii myös erinomaisen hyvin kokeneille kiinteistönvälittäjille, jotka haluavat päivittää tietonsa ajan tasalle.

TOTEUTUS

Koulutus toteutetaan monimuoto-opiskeluna. Opiskelu rakentuu kolmesta lähiopetusjaksosta ja kolmesta etäopiskelujaksosta, jotka sisältävät perehtymistä opintomateriaaliin, palautettavia oppimistehtäviä sekä valmistautumista koulutuksen päätteeksi suoritettavaan tenttiin. Tentin hyväksytyllä suorittamisella saa KED-tutkintotodistuksen.

OSALLISTUMISMAKSU

Koulutuksen hinta on 1 790 euroa, johon sisältyy monimuoto-opetus aineistoinen sekä kahvitarjoilut. Koulutukseen on mahdollista saada valtion tukea, jonka suuruus ilmoitetaan myöhemmin. Tutkintovaatimuksiin kuuluvan kirjallisuuden opiskelijat hankkivat itse. Koulutus on arvonlisäverotonta.

AIKATAULU

Kevät 2010

1. jakso 26.-28.1.2010
2. jakso 8.-9.3.2010
3. jakso 7.-8.4.2010
Tentti 29.4.2010
Haku-aika päättyy 5.1.2010

Syksyn 2010 aikataulu vahvistetaan myöhemmin.
Katso www.kiinko.fi

PAIKKA

Kiinteistöalan Koulutussäätiö, Helsinki

LISÄTIETOJA

Esa Heikkinen, puh. (09) 3509 2932,
esa.heikkinen@kiinko.fi ja
Rea Tanskanen, puh. (09) 3509 2930,
rea.tanskanen@kiinko.fi

KIINTEISTÖNVÄLITTÄJÄKOKKEeseen VALMENTAUTUMINEN

TAVOITE

Tehokas valmennus antaa valmiuksia kiinteistönvälittäjäkokeeseen (LKV-pätevyys) läpäisemiseen tukemalla osallistujan omaehtoista opiskelua. Tavoitteena on selvittää kiinteistönvälittäjäkokeen kannalta keskeisiä asunto-osakkeen ja kiinteistönkaupan sekä verotuksen erityiskysymyksiä, kiinteistönvälittäjän vastuuta ja kuluttajansuojaa. Lisäksi käsitellään viimeisimpien kokeiden koekysymyksiä.

KOHDERYHMÄ

Koulutus on tarkoitettu valmennustilaisuudeksi LKV-pätevyteen tähtääville henkilöille, joilla on jo alan käytännön kokemusta. Suositeltava kokemus on noin kahden vuoden toiminta kiinteistönvälitystehtävissä. Lisäksi koulutus sopii henkilöille, jotka ovat suorittaneet kiinteistönvälitysalan ammattitutkinnon, kiinteistöedustajatutkinnon KED, muun vastaavan tutkinnon tai muutoin opiskelun kautta hankkineet riittävät edellytykset.

OSALLISTUMISMAKSU

Koulutuksen hinta on 910 euroa, johon sisältyy opetus luentoaineistoinen sekä kahvitarjoilut. Koulutukseen on mahdollista saada valtion tukea, jonka suuruus ilmoitetaan myöhemmin. Opiskelijat hankkivat itse kiinteistönvälittäjäkokeen kannalta keskeiset oppi- ja lakikirjat. Koulutus on arvonlisäverotonta.

AIKATAULU

Kevät 2010

13.-16.4.2010
Haku-aika päättyy 23.3.2010

Syksyn 2010 aikataulu vahvistetaan myöhemmin.
Katso www.kiinko.fi

PAIKKA

Kiinteistöalan Koulutussäätiö, Helsinki

LISÄTIETOJA

Esa Heikkinen, puh. (09) 3509 2932,
esa.heikkinen@kiinko.fi ja
Rea Tanskanen, puh. (09) 3509 2930,
rea.tanskanen@kiinko.fi

Lisätietoja kiinteistönvälittäjäkokeesta:
www.keskuskauppakamari.fi

KIINTEISTÖNVÄLITYSALAN AMMATTITUTKINTO JA AMMATTITUTKINTOON VALMISTAVA KOULUTUS

Kiinteistönvälitysalan ammattitutkinto on ammattitaidon hankkimistavasta riippumaton aikuisten ammatillinen näyttötutkinto. Tutkinto sopii hyvin niin kokeneille välittäjille, jotka haluavat saada aikaisemman osaamisensa tunnustetuksi kuin uusille alan tulokkaille, jotka haluavat laajentaa ja syventää ammattitaitoaan. Tutkinto toimii erinomaisena perehdyttämisen välineenä alan työtehtäviin ja työvaiheisiin sekä työpaikan toimintatapoihin.

Kiinteistönvälitysalan ammattitutkinto muodostuu kolmesta osasta, joiden ammattitaito- ja osaamisvaatimukset on esitetty tutkinnon perusteissa (OPH määräys 9/011/2005). Ammattitutkinnon perusteet löytyvät Opetushallituksen sivuilta <http://www.oph.fi/nayttotutkinnot/>.

Tutkinnon osat ovat:

- asiakkuuksien hallinta
- välityspalvelun tuottaminen
- sopimuksen tekeminen
- vapaasti valittava tutkinnon osa on yrittäjäyys.

Ammattitaito osoitetaan tutkintotilaisuuksissa työpaikalla tekemällä aitoja työtehtäviä. Näyttötutkinto järjestetään ja suoritetaan joustavasti tutkinnon osa kerrallaan. Koko tutkinnon sijasta tavoitteena voi olla myös tiettyjen tutkinnon osien suorittaminen.

Opiskelu edellyttää työpaikan lisäksi työpaikkaohjausta. Näyttötutkinnon suorittamiseen ei ole erityisiä koulutusvaatimuksia. Siihen edellytetään noin kolmen vuoden työkokemusta, josta vähintään puolen vuoden työkokemus välitystyöstä.

Tutkinto on mahdollista suorittaa ilman valmistavaa koulutusta, mikäli hakija voi luotettavasti osoittaa aikaisemman opiskelu-, työ- ja harrastekokemuksensa kautta, että hallitsee tutkinnon perusteissa esitetyt ammattitaitovaatimukset.

TAVOITE

Kiinteistönvälitysalan ammattitutkinnon ammattitaitovaatimukset kattavat välitystehtäviin liittyvät työvaiheet ja työtehtävät. Tutkinnon suorittaneella on laaja-alaiset taidot työskennellä joustavasti alan eri tehtävissä sekä edellytykset ylläpitää ja kehittää ammattitaitoaan. Tutkinnon suorittaminen antaa valmiudet myös kiinteistönvälittäjäkokeen (LKV) ja vuokrahuoneistonvälittäjäkokeen (LVV) suorittamiseen.

KOHDERYHMÄ

Tutkinto on tarkoitettu kiinteistönvälitystehtävissä toimiville henkilöille, jotka tekevät kiinteistöjen sekä kiinteistö- ja asunto-osakeyhtiöiden osakkeiden hankintaan, myyntiin ja vuokraukseen sekä arviointiin liittyviä työtehtäviä.

TUTKINNON SUORITTAMINEN

Tutkinto suoritetaan työpaikalla työtehtäviä tehden. Tutkinnon suorittaja tekee näyttösuunnitelman ja kasaa ammattitaidon arviointia varten arviointiaineiston, jolla hän osoittaa tutkinnon perusteissa edellytetyn osaamisen. Työpaikan edustaja arvioi ammattitaidon työpaikalla arviointilomakkeella, joka lisätään arviointiaineistoon. Tämän jälkeen tutkinnon suorittaja varaa ajan arviointikeskusteluun. Arviointikeskusteluun osallistuvat tutkinnon suorittajan lisäksi opettajan sekä työnantajan ja työntekijän edustajat. Arviointiasteikko on hyväksytty/hylät-

ty. Kiinteistönvälitysalan ammattitutkinnon suorittamisesta annetaan tutkintotodistus.

VALMISTAVA KOULUTUS

Koulutukseen hakeutumisen vaiheessa tutkintoon hakeutuvalla tehdään alkukartoitus, jonka yhteydessä osaaminen tunnustetaan ja vielä tarvittavan ammattitaidon hankkimiseksi tehdään henkilökohtainen opiskelusuunnitelma.

Tutkintoon valmistava koulutus tukee tutkinnon suorittamista. Valmistava koulutus etenee tutkinnon osittain. Teoreettiset opinnot sisältävät kiinteistönvälittämisen juridiikkaa sekä käytännön markkinointi- ja myyntityöhön liittyvää valmennusta.

Koulutus toteutetaan monimuoto-opiskeluna, jossa lähi- ja etäopiskelujaksot vuorottelevat. Etäopiskelussa harjoitellaan lakikirjan käyttöä oppimistehtävien kautta. Oppimistehtävien palauttaminen edellyttää internet-yhteyttä. Oppimistehtävistä opiskelija saa palautteen ja esimerkkivastaukset. Koulutuksen läpikäynyt ja kaikki oppimistehtävät hyväksyttävästi suorittanut saa osallistumistodistuksen. Valmistava koulutus vastaa laajuudeltaan 24,5 opintopistettä.

OSALLISTUMISMAKSU

Valmistavan koulutuksen hinta on 2 433 euroa, johon sisältyy opetus luentoaineistoinen sekä kahvitarjoilut. Valmistavaan koulutukseen on mahdollista saada valtion tukea, jonka suuruus ilmoitetaan myöhemmin. Kirjallisuuden opiskelijat hankkivat itse. Koulutus on arvonlisäverotonta.

TUTKINNON SUORITTAMISEN MAKSU

Tutkinnon (kolme tutkinnon osaa) suorittaminen maksaa 900 euroa. Maksu sisältää henkilökohtaistamissuunnitelman laatimisen, tutkinnon suorittamisen ohjauksen ja järjestelyt, työpaikkaohjaajan perehdyttämisen sekä arviointikeskustelut. Näyttötutkinnon suorittamiseen on mahdollista saada valtion tukea, jonka suuruus ilmoitetaan myöhemmin. Lisäksi peritään 50,50 euron suuruinen tutkintomaksu, jonka tutkinnon vastaanottava oppilaitos tilittää Opetushallitukselle. Tutkintokoulutus on arvonlisäverotonta.

Koulutusohjelmaan voi hakea myös oppisopimuspaikkoja.

AIKATAULU

Kevät 2010		Syksy 2010	
Lähtölaukaus	10.3.2010	Lähtölaukaus	23.9.2010
1a. jakso	23.-24.3.2010	1a. jakso	5.-6.10.2010
1b. jakso	14.-15.6.2010	1b. jakso	7.-8.12.2010
1c. jakso	21.-22.9.2010	1c. jakso	8.-9.2.2011
2. jakso	30.11-1.12.2010	2. jakso	10.-11.5.2011
3. jakso	8.-9.3.2011	3. jakso	30.-31.8.2011
Hakuaika päättyy	22.2.2010	Hakuaika päättyy	6.9.2010

PAIKKA

Kiinteistöalan Koulutussäätiö, Helsinki

LISÄTIETOJA

Esa Heikkinen, puh. (09) 3509 2932, 044 506 0504, esa.heikkinen@kiinko.fi ja Katri Janhonen, puh. (09) 3509 2949, 040 861 8110, katri.janhonen@kiinko.fi

YLEMPI KIINTEISTÖNVÄLITTÄJÄN KOULUTUS JA TUTKINTO (YKV) 37,5 op

TAVOITE

Koulutusohjelman tavoitteena on syventää kiinteistönvälittäjän ammattiosaamista sekä antaa valmiuksia toimia johtotehtävissä kiinteistönvälitysalalla. Opiskelun painopiste on käytännönläheisyydessä.

SISÄLTÖ

Kiinteistönvälityksen toimintaympäristö ja toimintaan kohdistuvat odotukset, kiinteistönvälittäjänä kehittyminen, kiinteistönvälitystoiminnan edellytykset ja toiminnan harjoittaminen, asunto-osakkeen kauppa, maankäyttö- ja rakentaminen, kiinteistönmuodostus ja kaavoitus, kiinteistökauppa, vuokraustoiminta, maanvuokraus, verotus, yrityksen taloussuunnittelu, asuntojen ja asuinkiinteistöjen arviointi, laatuajattelun soveltaminen välitystoimintaan, palvelujen markkinoinnin perusteet ja brändin rakentaminen, asiakkuusajattelu, asiakkuuskeskeinen myyntitaito ja palvelu.

TOTEUTUS

Koulutus on kolme lukukautta kestävä monimuoto-opetukseen perustuva kokonaisuus. Opiskelu koostuu viidestä lähiopetusjaksosta, oppimistehtävistä sekä kirjallisen tutkielman laatimisesta. Jokainen lähiopetusjakso tentitään.

KOHDERYHMÄ

LKV-pätevyyden hankkineet kiinteistönvälittäjät, joilla on vähintään neljän vuoden kokemus kiinteistönvälitysalalta tai vastaavien tehtävien hoidosta. Koulutus sopii hyvin myös

rakentajien ja rakennuttajien, pankkien ja vakuutusyhtiöiden sekä muiden kiinteistönomistajien asunto- ja kiinteistönkaupan parissa toimiville henkilöille.

OSALLISTUMISMAKSU

Koulutuksen hinta on 1 034 euroa/lähiopetusjakso, yhteensä 5 170 euroa, sisältäen opetuksen luentoaineistoineen sekä kahvitarjoilut. Koulutukseen on mahdollista saada valtion tukea, jonka suuruus ilmoitetaan myöhemmin. Kirjallisuuden opiskelijat hankkivat itse. Koulutus on arvonlisäverotonta.

AIKATAULU

1. jakso	9.-12.2.2010
2. jakso	18.-21.5.2010
3. jakso	14.-17.9.2010
4. jakso	14.-17.12.2010
5. jakso	1.-4.3.2011
Hakuaika päättyy	19.1.2010

PAIKKA

Kiinteistöalan Koulutussäätiö, Helsinki

LISÄTIETOJA

Esa Heikkinen, puh. (09) 3509 2932, esa.heikkinen@kiinko.fi tai
Rea Tanskanen, puh. (09) 3509 2930, rea.tanskanen@kiinko.fi



VUOKRAVÄLITTÄJÄN TUTKINTO (VuT) 10,5 op

TAUSTAA

Vuokravälitystä säätelevän lainsäädännön mukaan vuokrahuoneistojen välityksliikkeessä tulee olla vastaava hoitaja. Toimintaa saa harjoittaa vain henkilö tai oikeushenkilö, joka on merkitty lääninhallituksen pitämään rekisteriin. Vastaavan hoitajan ammattipätevyys osoitetaan vuokrahuoneiston välittäjäkokeessa tai kiinteistönvälittäjäkokeessa.

TAVOITE

Koulutusohjelman tavoitteena on antaa perusteet asuin- ja liikehuoneistojen vuokravälitystehtävien hoitamiseen sekä tukea valmistautumista Keskuskauppakamarin välittäjälautakunnan järjestämään vuokrahuoneiston välittäjäkokeeseen.

SISÄLTÖ

Vuokramarkkinat, vuokravälitystä säätelevä lainsäädäntö, vuokravälityksen toimintaympäristö, perhe- ja perintöoikeuden erityiskysymyksiä, asumistukijärjestelmä, asuin- ja liikehuoneiston vuokraus, vuokraustoiminta ja verotus.

Vuokravälittäjän tutkinto VuT on Kiinteistöalan Koulutussäätiön kehittämä oppilaitoksen oma tutkinto, jota on järjestetty vuodesta 1996 lähtien. VuT-tutkinto ei anna virallista LVV-pätevyyttä.

TOTEUTUS

Koulutus koostuu kahdesta lähiopetusjaksosta ja kahdesta etäopiskelujaksosta, jotka sisältävät perehtymistä opintomateriaaliin, oppimistehtäviä ja valmistautumista VuT-tenttiin. Lähiopetuspäiviä on yhteensä neljä. Koulutuksen lopuksi VuT-tentin hyväksytysti suorittaneet saavat vuokravälittäjän tutkintotodistuksen.

KOHDERYHMÄ

Koulutus on tarkoitettu ensisijaisesti vuokravälitys- ja kiinteistönvälitysalalla, pankkien ja rakennuttajayhteisöjen vuokravälitystoiminnassa ja muissa vastaavissa tehtävissä toimiville henkilöille.

OSALLISTUMISMAKSU

Koulutuksen hinta on 1 160 euroa, johon sisältyy opetuslentoaineistoinen sekä kahvitarjoilut. Koulutukseen on mahdollista saada valtion tukea, jonka suuruus ilmoitetaan myöhemmin. Kirjallisuuden opiskelijat hankkivat itse. Koulutus on arvonlisäverotonta.

AIKATAULU

Kevät 2010

1. jakso	16.-17.2.2010
2. jakso	24.-25.3.2010
Tentti	29.4.2010
Haku aika	päättyy 26.1.2010

Syksyn 2010 aikataulu vahvistetaan myöhemmin. Katso www.kiinko.fi

PAIKKA

Kiinteistöalan Koulutussäätiö, Helsinki

LISÄTIETOJA

Esa Heikkinen, puh. (09) 3509 2932, esa.heikkinen@kiinko.fi ja Rea Tanskanen, puh. (09) 3509 2930, rea.tanskanen@kiinko.fi

VUOKRAHUONEISTON VÄLITTÄJÄKOKEESEEN VALMENTAUTUMINEN

TAVOITE

Tavoitteena on antaa valmiuksia Keskuskauppakamarin välittäjälautakunnan vuokrahuoneiston välittäjäkokeen läpäisemiseen tukemalla osallistujan omaehtoista opiskelua.

KOHDERYHMÄ

Koulutus on tarkoitettu valmennustilaisuudeksi LVV-pätevyyteen tähtääville henkilöille, joilla on jo alan käytännön kokemusta. Suosittelava kokemus on noin kahden vuoden toiminta vuokravälitystehtävissä. Lisäksi tilaisuus sopii henkilöille, jotka ovat suorittaneet vuokravälittäjän tutkinnon (VuT) tai muutoin opiskelun kautta hankkineet riittävät edellytykset.

OSALLISTUMISMAKSU

Koulutuksen hinta on 560 euroa, johon sisältyy opetuslentoaineistoinen sekä kahvitarjoilut. Koulutukseen on mahdollista saada valtion tukea, jonka suuruus ilmoitetaan myöhemmin. Opiskelijat hankkivat itse vuokrahuoneiston välittäjäkokeen kannalta keskeiset oppi- ja lakikirjat. Koulutus on arvonlisäverotonta.

AIKATAULU

Kevät 2010

14.-15.4.2010	
Haku aika	päättyy 24.3.2010

Syksyn 2010 aikataulu vahvistetaan myöhemmin. Katso www.kiinko.fi

PAIKKA

Kiinteistöalan Koulutussäätiö, Helsinki

LISÄTIETOJA

Esa Heikkinen, puh. (09) 3509 2932, esa.heikkinen@kiinko.fi tai Rea Tanskanen, puh. (09) 3509 2930, rea.tanskanen@kiinko.fi

Lisätietoja LVV-kokeesta: www.keskuskauppakamari.fi

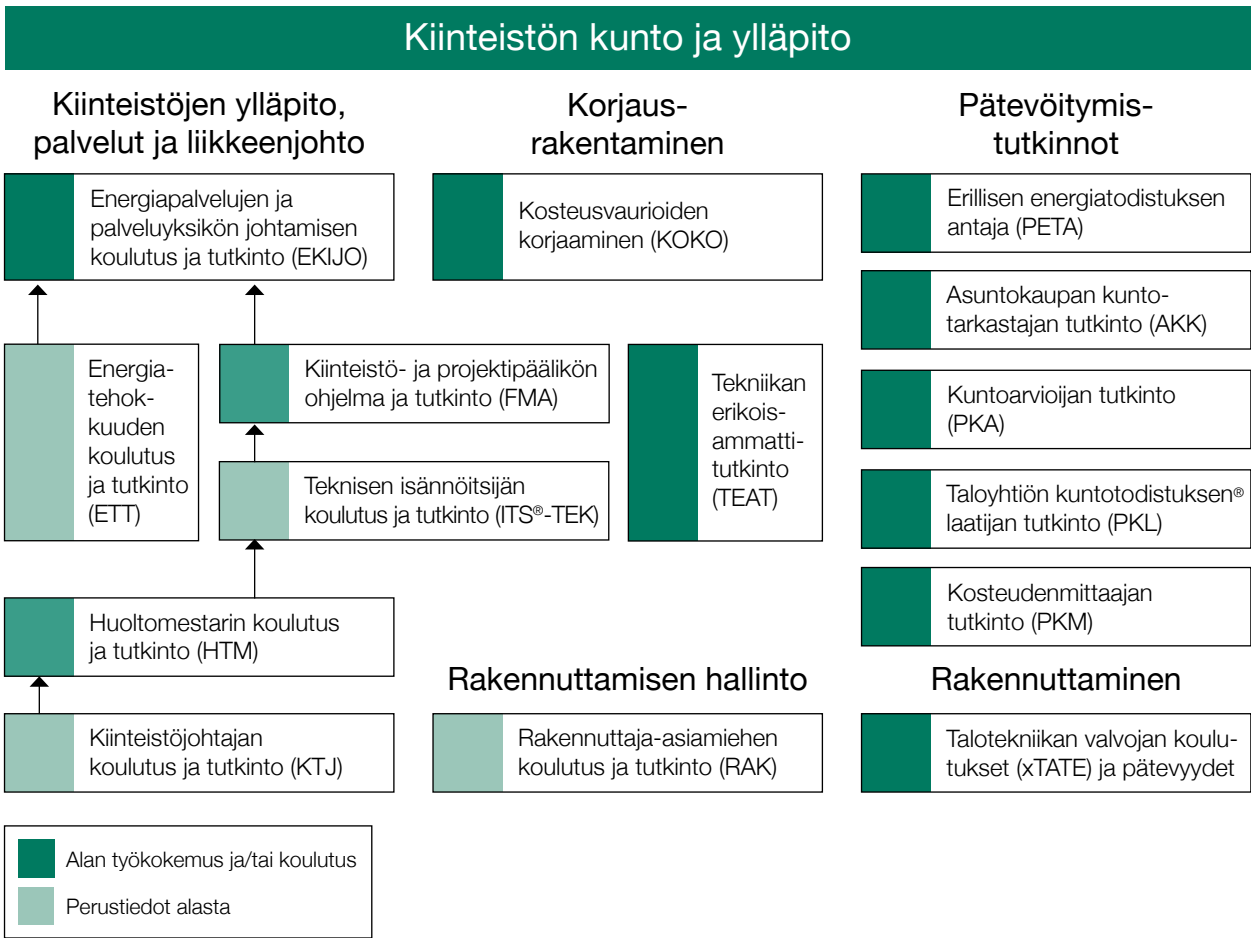

TEKNIKAN ERIKOISAMMATTITUTKINTO (TEAT) TEKNISEN KIINTEISTÖJOHDON ASIANTUNTIJA- JA ESIMIESKOULUTUS (TKAE) 45 op

KIINTEISTÖN ENERGIAJOHTAMISEN KOULUTUS (EJO) 45 op

TAUSTA

Kiinteistöpalvelujen laatuvaatimukset, energiatehokkuuspalvelujen ja kiinteistöjen korjausrakentamisen tarve kasvavat voimakkaasti. Miljardien hankkeet vaikuttavat monin tavoin tilojen käyttäjiin, asumiseen ja kiinteistön toimintaan. Ne työllistävät asiakkaita, asukkaita, osakkaita, hallituk- sia, puheenjohtajia, isännöitsijöitä, kiinteistöpäälliköitä ja palveluyrittäjiä.

Energiatehokkuus- ja kiinteistöpalvelujen tilaamiseen, tuot- tamiseen ja johtamiseen sekä korjaushankkeisiin tarvitaan ammattilaisia, jotka osaavat arvioida kiinteistön nykykunnan, tilata kuntoarvion, -tutkimuksen ja Taloyhtiön kuntotodis- tuksen®, laatia erillisen energiatodistuksen säästötoimen- pide-ehdotuksineen, PTS:n, budjetoida, suunnitteluttaa, kilpailuttaa ja valita urakoitsijat sekä johtaa ja valvoa työtä ja laatua siten, että kiinteistön jokapäiväistä elämää häiritään mahdollisimman vähän ja tuottovirta säilyy.

TAVOITE

Tutkinto suoritetaan osoittamalla hyväksytysti tutkinnon pe- rusteissa vaadittu osaaminen kahdessa tutkintotilaisuudessa käytännön työssä:

- 1 Työnjohtaminen
 - johtaminen
 - kannattavuus
 - asiakkuudet
 - prosessit
 - henkilöstö

ja yksi valinnainen seuraavista:

- 2 Prosessinjohtaminen
- 3 Henkilöstöjohtaminen
- 4 Asiakaspalvelun johtaminen
- 5 Ammatinharjoittajana toimiminen.

Arvioijat voivat tunnistaa aiemmassa koulutuksessa, työelä- mässä ja harrastuksissa hankittua osaamista ja ehdottaa sitä tunnustettavaksi osaksi tutkinnon suoritusta. Osaamisen itse- arvioinnilla käynnistyvä henkilökohtainen oppimissuunnitelma ohjaa valmistavaan koulutukseen niiltä osin, kuin tutkinnon ammattitaitovaatimukset eivät vielä täyty. Painopistealue voidaan valita seuraavista:

- Kiinteistöpalvelujen johtaminen
- Energiapalveluliiketoiminnan johtaminen
- Kiinteistön tekninen tarkastus
- Korjausrakentaminen
- Henkilöstöjohtaminen
- Asiakaspalvelun johtaminen
- Ammatinharjoittajana toimiminen

Tutkinnon suorittaneella on oikeus käyttää Tekniikan erikois- ammattitutkinto -nimikettä ja koulutusohjelman hyväksytysti suorittaneella on oikeus käyttää Teknisen kiinteistöjohdon asiantuntija ja esimies TKAE – nimikettä tai Kiinteistön ener- gijaohjantamisen asiantuntija EJO –nimikettä.

SISÄLTÖ JA RAKENNE

Tyypillisesti 15 henkilökohtaisen suunnitelman mukaan räätä- löityä lähioppimispäivää, oppimistehtäviä (esim. liiketoiminta- suunnitelma), työssäoppimista, kaksi tutkintotilaisuutta

KOHDERYHMÄ

- energiatehokkuuspalvelujen kehittäjät ja tuottajat
- kiinteistö-, projekti- ja kohdepäälliköt, tekniset asiantuntijat
- korjaus-, lisä- ja muutosrakennuttamisen projekteissa mukana olevat, kuten isännöitsijät, hallinto- ja talouspäälliköt
- kiinteistönhoidosta ja kunnossapidosta vastaavat, jotka ovat siirtymässä tai joilla on käytännön kokemusta tuotantotaloudellisesta esimiestyöstä tai sitä tukevista asiantuntijatehtävistä
- pätevytymistutkintoihin (AKK, PKA, PKL, PETA) pyrkivät kokeneet ammattilaiset, joilta puuttuu rakennusmestarin/teknikon/insinöörin tutkinto.

OSALLISTUMISMAKSU

Tutkinnon osan 1 suorittaminen 2 800 euroa, osan 2 suoritta- minen 700 €/tutkinnonosa, valmistava koulutus 4 500 euroa. Vuonna 2010 alkava koulutus on ammatillista lisäkoulutusta, johon on mahdollista saada valtion tukea, jonka suuruus ilmoitetaan myöhemmin. Hinnat sisältävät lähiopetuksen ja sen yhteydessä jaettavan oppimateriaalin, ohjauksen näyt- tösuunnitelman ja henkilökohtaisen oppimissuunnitelman laadintaan, mahdolliset oppimistehtävät, tutkinnon suorittajan ohjauksen ja ulkopuolisten arvioijien työ- ja matkakustannuk- set. Koulutus on arvonnalisäverotonta. Tutkinnon suorittaneiden henkilötiedot tallennetaan Kiinteistöalan Koulutussäätiön ammatillisen oppilaitoksen oppilasrekisteriin ja niistä voidaan luovuttaa tietoja ulkopuolisille.

AIKATAULU

Tutkintoon voi hakeutua jatkuvasti ja se on mahdollista suo- rittaa työn osana yhdessä vuodessa.

LISÄTIETOJA

Perti Huhtanen, puh. 0400 625 730, (09) 3509 2916, pertti.huhtanen@kiinko.fi ja Marianne Vuorenmaa, puh. (09) 3509 2917, 040 866 7918, marianne.vuorenmaa@kiinko.fi.

KIINTEISTÖ- JA PROJEKTIPÄÄLLIKÖN OHJELMA JA TUTKINTO (FMA) 22,5 op

TAVOITE

Tavoitteena on auttaa opiskelijoita valmentautumaan kiinteistö- ja projektipäällikön, kiinteistönomistamisen ja korjaus-, lisä- ja muutostyörakennuttamisen sekä kiinteistön ylläpidon tehtäviin. Ohjelma palvelee sekä pätevyitymistä että ajankohtaisia tietotarpeita. Koulutusohjelman hyväksytyksi suorittaneella on oikeus käyttää Kiinteistö ja projektipäällikkö FMA -nimikettä.

SISÄLTÖ JA RAKENNE

Koulutus sisältää kuusi lähiopetusjaksoa, joissa on yhteensä 14 lähipäivää. Oppimisprosessiin kuuluu lisäksi ennen koulutuksen alkua sekä sen aikana valmisteltavia oppimistehtäviä ja käytännön harjoituksia, tiimityönä tehtävä projektityö, FMA-päätöseminaari ja kypsyyskoe. Koulutus sisältää seuraavat laajat aihekokonaisuudet:

- Toimintaympäristö ja johtaminen: toimintaympäristö, projektijohtaminen
- Korjaus-, lisä- ja muutostyörakennuttaminen: rakennuttaminen asiakkaalle, rakennusprojektin talouden ja laadun hallinta, suunnittelutyön ja rakentamisen organisointi, rakennusalan sopimus-oikeus, rakentamisen valvonta, vastaanotto ja käyttöönotto
- Kiinteistöliiketoiminta: varallisuuden hallinta ja kehittäminen, kiinteistövuokraus
- Kiinteistön ylläpito: ylläpito ja ylläpidon suunnittelu, ylläpitokustannusten hallinta, kiinteistöpalvelujen johtaminen ja ostaminen.



KOHDERYHMÄ

Kiinteistö-, projekti-, palvelu- ja kohdepäälliköt, tekniset asiantuntijat sekä korjaus-, lisä- ja muutostyörakennuttamisen projekteissa mukana olevat, kuten isännöitsijät, hallinto- ja talouspäälliköt ja kiinteistön kunnossapidosta ja ylläpidosta vastaavat. Tutkinnon suorittaneiden henkilötiedot tallennetaan Kiinteistöalan Koulutussäätiön ammatillisen oppilaitoksen oppilasrekisteriin, ja niistä voidaan luovuttaa tietoja ulkopuolisille.

OSALLISTUMISMAKSU

Koulutuksen hinta on 4 990 euroa, johon sisältyy oppimistehtävät ja harjoitukset, lähiopetus aineistoinen, projektityön valmennus ja ohjaus sekä kahvitarjoilut. 2010 alkava koulutus on ammatillista lisäkoulutusta, johon on mahdollista saada valtion tukea, jonka suuruus ilmoitetaan myöhemmin. Koulutus on arvonnalisäverotonta.

AIKATAULU

Kevät 2010 -Syksy 2010

1. jakso	16.-17.3.2010
2. jakso	27.-28.4.2010
3. jakso	18.-20.5.2010
4. jakso	14.-15.6.2010
5. jakso	24.-26.8.2010
6. jakso	21.-22.9.2010
Päätöseminaari	8.11.2010

Syksy 2010 - Kevät 2011

1. jakso	14.-15.9.2010
2. jakso	12.-13.10.2010
3. jakso	16.-18.11.2010
4. jakso	14.-15.12.2010
5. jakso	25.-27.1.2011
6. jakso	8.-9.3.2011
Päätöseminaari	28.4.2011

PAIKKA

Kiinteistöalan Koulutussäätiö, Helsinki

LISÄTIETOJA

Pertti Huhtanen, puh. 0400 625 730, (09) 3509 2916, pertti.huhtanen@kiinko.fi ja Marianne Vuorenmaa, puh. (09) 3509 2917, 040 866 7918, marianne.vuorenmaa@kiinko.fi

KUNTOARVIOIJAN TUTKINTO (PKA)

TAVOITE

Kuntoarvioijan tutkinto on Ympäristöministeriön toimeksiannosta laaditun kuntoarviokoulutuksen valtakunnallinen loppupentti. Tutkinnon läpäisseet henkilöt ovat päteviä tekemään kuntoarvion yleisesti käytössä olevan asuinkerrostalon kuntoarvion perusmallin mukaisesti ja ovat oikeutettuja käyttämään nimikettä Päteväitynyt kuntoarvioija PKA. PKA-tutkinto pyritään siirtämään osaksi FISE Oy:n pätevyyskiä vuoden 2010 aikana.

OSALLISTUMISOIKEUS

Osallistumisoikeus tutkintoon voidaan hakemuksesta myöntää henkilölle

- jolla on rakennus-, LVIS- tai kiinteistöalan koulutus (koulutustasona teknillinen koulu, teknillinen opisto tai ammattikorkeakoulu),
- jolla on vähintään kymmenen vuotta (120 kuukautta) työkokemusta päätoimisista työtehtävistä kiinteistö- tai rakennusalalta ja
- joka on kokonaisuudessaan suorittanut kuntoarvioijan koulutusohjelman sitä järjestävässä oppilaitoksessa.

Peruskoulutusvaatimuksen voi anoa korvattavaksi Työnjohdon erikoisammattitutkinnolla ja mainesanoin suoritettulla Teknisen kiinteistöjohdon asiantuntija- ja esimieskoulutuksella

(45 ov), jossa painopistealueena on Kiinteistön tekninen tarkastus.

Tutkintoon osallistumisoikeutta haetaan viimeistään 4 viikkoa ennen tutkintopäivää Kiinteistöalan Koulutussäätiöstä saatavalla lomakkeella, johon on liitettävä todistukset. Tutkinnon suorittaneiden henkilötiedot tallennetaan Kiinteistöalan Koulutussäätiön ammatillisen oppilaitoksen oppilasrekisteriin, ja niistä voidaan luovuttaa tietoja ulkopuolisille.

TUTKINTOMAKSU

Tutkintomaksu on 315 euroa henkilöltä.
Hintaan ei lisätä arvonlisäveroa.

AIKATAULU JA PAIKKA

11.6.2010 Helsinki
10.12.2010 Helsinki

LISÄTIETOJA

Pertti Huhtanen, puh. 0400 625 730, (09) 3509 2916, pertti.huhtanen@kiinko.fi ja
Päivi Tamminen, puh. 040 8282 342, (09) 3509 2935, paivi.tamminen@kiinko.fi

TEKNISEN ISÄNNÖITSIJÄN KOULUTUS JA TUTKINTO (ITS®-TEK) 14 op

TAVOITE

Tavoitteena on auttaa osallistujia hankkimaan valmiudet teknisen isännöitsijän tehtävien hoitamiseen. Oppimisprosessissa muodostuu kokonaiskuva teknisen isännöitsijän tehtävistä ja niihin liittyvistä kiinteistönpidon kehittämismahdollisuuksista. Näin parannetaan osallistujien ammatillisia valmiuksia tehtävissään. Koulutusohjelman hyväksytyksi suorittaneella on oikeus käyttää Tekninen isännöitsijä ITS®-TEK -nimikettä.

SISÄLTÖ JA TYÖSKENTELYTAVAT

Ohjelma koostuu ennakotehtävästä, kolmesta lähiopetusjaksosta, lähiopetusjaksojen välillä tehtävästä oppimistehtävästä sekä loppupentistä. Koulutus sisältää seuraavat laajat aihekokonaisuudet:

- Teknisen isännöitsijän työkenttä ja vastuiden hallinta
- Teknisen ylläpidon hallinta
- Korjaustöiden hallinta
- Talotekniikan hallinta
- Kiinteistötalous
- Viestintä, yhteistoiminta ja turvallisuus

KOHDERYHMÄ

Hallinnollisen isännöitsijätutkinnon (isännöinnin ammattitutkinto, ITS®, AIT®) teknisen osaamisen syventäjät, kiinteistönpidon tekniset toimihenkilöt, rakennusalalla toimivat tai sinne siirtyvät, kiinteistönpidon teknisiin toimihenkilötehtäviin tähtäävät.

OSALLISTUMISMAKSU

Koulutuksen hinta on 2 690 euroa, johon sisältyy opetusluentoaineistoineen, oppimistehtävät sekä kahvitarjoilu. 2010 alkava koulutus on ammatillista lisäkoulutusta, johon on mahdollista saada valtion tukea, jonka suuruus ilmoitetaan myöhemmin. Koulutus on arvonlisäverotonta. Tutkintovaihtumukseen kuuluvan kirjallisuuden osallistujat hankkivat itse. Tutkinnon suorittaneiden henkilötiedot tallennetaan Kiinteistöalan Koulutussäätiön ammatillisen oppilaitoksen oppilasrekisteriin, ja niistä voidaan luovuttaa tietoja ulkopuolisille.

AIKATAULU

Kevät 2010

1. jakso	19.-20.1.2010
2. jakso	16.-18.2.2010
3. jakso	13.-15.4.2010
Tentti	11.6.2010

Syky 2010

1. jakso	8.-9.9.2010
2. jakso	5.-7.10.2010
3. jakso	23.-25.11.2010
Tentti	10.12.2010

PAIKKA

Kiinteistöalan Koulutussäätiö, Helsinki

LISÄTIETOJA

Pertti Huhtanen, puh. 0400 625 730, (09) 3509 2916, pertti.huhtanen@kiinko.fi ja
Marianne Vuorenmaa, puh. (09) 3509 2917, 040 866 7918, marianne.vuorenmaa@kiinko.fi

KIINTEISTÖTYÖNJOHTAJAN KOULUTUS JA TUTKINTO (KTJ) 12 op

TAVOITE

Tavoitteena on oppia kiinteistönhoidon työnjohtotehtävissä tarvittavat tiedot. Koulutuksen aikana opiskelija muodostaa työnjohdon näkökulmasta kokonaiskuvan kiinteistönhoitoyksikön toiminnasta ja näin parantaa ammatillisia valmiuksiaan, joilla suoriutua menestyksellisesti työtehtävissään. Koulutusohjelman hyväksytysti suorittaneella on oikeus käyttää Kiinteistötyönjohtajan KTJ-nimikettä.

SISÄLTÖ JA TYÖSKENTELYTAVAT

Koulutusohjelmassa käsiteltävät aihealueet:

- Esimies- ja vuorovaikutustaitojen hallinta
- Käyttö- ja huoltotoimen hallinta
- Kiinteistönhoitoyrityksen ja -yksikön toimintojen hallinta

Koulutusohjelmassa on kolme lähiopetusjaksoa, joissa on yhteensä viisi lähiopetuspäivää. Oppimista tehostavat koulutuksen aikana tehtävät oppimistehtävät. Päätteeksi järjestetään tentti.

KOHDERYHMÄ

Kiinteistöalan työnjohdollisissa tehtävissä toimivat sekä niihin koulutautuvat. Koulutus soveltuu myös huolto- ja käyttöpäälliköille sekä isännöitsijöille lisätietojen hankkimiseksi työnjohdon tehtävistä ja sen painopistealueista.

OSALLISTUMISMAKSU

Koulutuksen hinta on 1 775 euroa, johon sisältyy lähiopetus luentoaineistoinen, oppimistehtävät, tentti sekä kahvitarjoilut. 2010 alkava koulutus on ammatillista lisäkoulutusta, johon on mahdollista saada valtion tukea, jonka suuruus ilmoitetaan myöhemmin. Koulutus on arvonlisäverotonta. Tutkintovaatimuksiin kuuluvan kirjallisuuden osallistujat hankkivat itse. Tutkinnon suorittaneiden henkilötiedot tallennetaan Kiinteistöalan Koulutussäätiön ammatillisen oppilaitoksen oppilasrekisteriin, ja niistä voidaan luovuttaa tietoja ulkopuolisille.

AIKATAULU

Syksy 2010

1. jakso	7.9.2010
2. jakso	13.-14.10.2010
3. jakso	18.-19.11.2010
Tentti	10.12.2010

PAIKKA

Kiinteistöalan Koulutussäätiö, Helsinki

LISÄTIETOJA

Pertti Huhtanen, puh. 0400 625 730, (09) 3509 2916, pertti.huhtanen@kiinko.fi ja Marianne Vuorenmaa, puh. (09) 3509 2917, 040 866 7918, marianne.vuorenmaa@kiinko.fi

HUOLTOMESTARIN KOULUTUS JA TUTKINTO (HMT) 12 op

TAVOITE

Tavoitteena on syventää Kiinteistötyönjohtajan koulutuksessa saatuja tietoja huoltomestarin ja vaativan työnjohdon työhön kuuluville keskeisiltä tehtäväalueilta. Koulutus auttaa osallistujia kehittämään valmiuksiaan toimia kiinteistönhoidon ja -huollon vastuullisissa työnjohtotehtävissä. Tutkinnon suorittanut pystyy johtamaan myös vaativien liike-, toimisto- ja erikoiskiinteistöjen hoitoa. Koulutusohjelman hyväksytysti suorittaneella on oikeus käyttää Huoltomestari HMT-nimikettä.

SISÄLTÖ JA TYÖSKENTELYTAVAT

Koulutus muodostuu seuraavista laajoista aihekokonaisuuksista:

- Esimiestaidot
- Rakennus, ilmastointi ja erikoisjärjestelmät
- Kiinteistöautomaatio, jätehuolto, saneeraus
- Sopimukset, viestintä, tulosjohtaminen, työnhallinta
- Tutkielman laatiminen (tiimityönä)

Koulutus käsittää kuusi lähiopetuspäivää, tiimityönä laadittavan tutkielman sekä lopputentin.

KOHDERYHMÄ

KTJ-koulutuksen läpikäyneet henkilöt, kiinteistönhoidon erikoisammattitutkinnon suorittaneet tai käytännön työssä saman tietotason hankkineet, kokeneet työnjohtajat ja kiinteistönhoidon esimiehet

HMT-koulutus sopii myös kiinteistönhoidon esimiehenä toimiville isännöitsijöille ja huoltopäälliköille.

OSALLISTUMISMAKSU

Koulutuksen hinta on 1 990 euroa, johon sisältyy lähiopetus luentoaineistoinen, ryhmätyön ohjaus sekä kahvitarjoilut. 2010 alkava koulutus on ammatillista lisäkoulutusta, johon on mahdollista saada valtion tukea, jonka suuruus ilmoitetaan myöhemmin. Tutkintovaatimuksiin kuuluvan kirjallisuuden osallistujat hankkivat itse. Koulutus on arvonlisäverotonta. Tutkinnon suorittaneiden henkilötiedot tallennetaan Kiinteistöalan Koulutussäätiön ammatillisen oppilaitoksen oppilasrekisteriin, ja niistä voidaan luovuttaa tietoja ulkopuolisille.

AIKATAULU

KEVÄT 2010

1. jakso	21.-22.1.2010
2. jakso	9.-10.3.2010
3. jakso	4.-5.5.2010
Tentti	11.6.2010

PAIKKA

Kiinteistöalan Koulutussäätiö, Helsinki

LISÄTIETOJA

Pertti Huhtanen, puh. 0400 625 730, (09) 3509 2916, pertti.huhtanen@kiinko.fi ja Marianne Vuorenmaa, puh. (09) 3509 2917, 040 866 7918, marianne.vuorenmaa@kiinko.fi

KIINTEISTÖPALVELUJEN ORGANISOINTI JA OSTAMINEN (KOROS) 7,5 op

TAVOITE

Ohjelman suoritettuaan opiskelija ymmärtää palveluliiketoiminnan ympäristön toimintaperiaatteet ja osaa määritellä oman organisaationsa palvelutarpeet. Osallistuja kykenee aloittamaan palvelu-toiminnan kehittämisen sekä arvioimaan palvelutuottajien kyvykkyyttä. Osallistuja saa myös perusvalmiudet tarvittavien sopimusprosessien hallitsemiseen.

OHJELMAN SISÄLTÖ JA RAKENNE

Ohjelma sisältää kaksi lähiopetusjaksoa, joiden aihealueet ovat ostamisen osaaminen, kiinteistöpalvelujen organisointi, palvelusopimukset ja niiden yleiset ehdot sekä sopimusvalvonta ja laadunhallinta. Ohjelmaan kuuluu myös itsenäinen oppimistehtävä.

KOHDERYHMÄ

Isännöitsijät, kiinteistöpäälliköt, kohdepäälliköt, palvelupäälliköt, kunnossapitopäälliköt, taluspäälliköt sekä muut vaativan tilaajan tehtäviin valmentautuvat.

OSALLISTUMISMAKSU

Koulutuksen hinta on 1 355 euroa, johon sisältyy opetusluentoaineistoinen sekä kahvitarjoilut. 2010 alkava koulutus on ammatillista lisäkoulutusta, johon on mahdollista saada valtion tukea, jonka suuruus ilmoitetaan myöhemmin. Tutkintovaatimuksiin kuuluvan kirjallisuuden osallistujat hankkivat itse. Koulutus on arvonnäköisesti. Tutkinnon suorittaneiden henkilötiedot tallennetaan Kiinteistöalan Koulutussäätiön ammatillisen oppilaitoksen oppilasrekisteriin, ja niistä voidaan luovuttaa tietoja ulkopuolisille.

AIKATAULU 2010

1. jakso	22.-23.9.2010
2. jakso	9.-10.11.2010
Tentti	10.12.2010

PAIKKA

Kiinteistöalan Koulutussäätiö, Helsinki

LISÄTIETOJA

Perti Huhtanen, puh. 0400 625 730, (09) 3509 2916, pertti.huhtanen@kiinko.fi ja Marianne Vuorenmaa, puh. (09) 3509 2917, 040 866 7918, marianne.vuorenmaa@kiinko.fi



ASUNTOKAUPAN KUNTOTARKASTAJAN KOULUTUS

TAVOITE

Koulutuksen tavoitteena on antaa kokonaiskuva asuntokaupan yhteydessä tehtävästä kuntotarkastuksesta yhteisen toimintamallin ja KH-kortissa 90-00394 kuvatun suoritusohjeen mukaisesti. Koulutus antaa osallistujalle tiedot, joiden avulla hänellä on yhdessä työkokemuksen kautta saamiensa taitojen kanssa valmiudet itsenäisesti suorittaa yhteisen toimintamallin mukaisia kuntotarkastuksia. Lisäksi koulutusohjelma valmentaa asuntokaupan kuntotarkastajan tutkintoon (AKK). Koulutukseen voivat osallistua myös muut kuin asuntokaupan kuntotarkastajan tutkintoon osallistumisoikeutta hakevat. Oppimismenetelminä ovat asiantuntijaluennot, oppimiskeskustelut ja oppimistehtävät.

OHJELMAN SISÄLTÖ JA RAKENNE

- Tarkastustoimintaan liittyvää käsitteistöä
- Kuntotarkastusraportti
- KH-kortin mukainen Suoritusohje, kuntotarkastuksen laajuus
- Kuntotarkastukseen valmistautuminen
- Oman tarkastuslistan laadinta
- Tarkastusmenetelmät ja apuvälineet/mittalaitteet
- Ohjeita raportin laadintaan, oma malliraportti
- Rakennusfysiikkaa
- Mittausmenetelmistä
- Sähköistys
- Lämmitys
- Ilmanvaihto
- Vesi- ja viemärlaitteet
- Rakenteet ja rakennusosat ja niiden tarkastelu
- Riskirakenteet
- Harjoitustyö

KOHDERYHMÄ

Asuntokaupan kuntotarkastajan tutkintoon (AKK) saa hakemuksesta osallistumisoikeuden soveltuvan alan rkm/tekn/ins/AMK, jolla joko vähintään viisi vuotta talonrakennus- tai kiinteistöalan työkokemusta ja sen lisäksi kolme vuotta kosteus- ja homevaurioiden arviointi-, tutkimus- ja tarkastustehtävissä hankittua kokemusta ja joka on lisäksi suorittanut Asuntokaupan kuntotarkastajan koulutusohjelman. Tarkemmat tiedot AKK-tutkinnosta ja osallistumisoikeuden myöntämisestä on kerrottu tutkintotiedotteessa, jota voi tilata Kiinteistöalan Koulutussäätiöstä, paivi.tamminen@kiinko.fi.

OSALLISTUMISMAKSU

Koulutuksen hinta on 1 475 euroa +alv. 22 %. RIL:in, RKL:n ja Kiinteistöjen kuntoarvioinnin auktorisointiyhdistyksen jäsenille osallistumismaksu on 1 250 euroa + alv. 22 % Maksu sisältää opetus luentoaineistoinen sekä kahvitarjoilut. Tutkintovaatimukseen kuuluvan kirjallisuuden osallistujat hankkivat itse.

AIKATAULU

1. jakso	30.8.-1.9.2010
2. jakso	28.-30.9.2010
3. jakso	18.10.2010

PAIKKA

Kiinteistöalan Koulutuskeskus Oy, Helsinki

LISÄTIETOJA

Pertti Huhtanen, puh. 0400 625 730, (09) 3509 2916, pertti.huhtanen@kiinko.fi ja Päivi Tamminen, puh. 040 8282 342, (09) 3509 2935, paivi.tamminen@kiinko.fi

ASUNTOKAUPAN KUNTOTARKASTAJAN TUTKINTO (AKK)

TAVOITE

Asuntokaupan kuntotarkastajan tutkinto on Asuntokaupan kuntotarkastuksen yhteiseen toimintamalliin (YTM) perustuvan AKK-tutkintolautakunnan koulutusohjelman valtakunnallinen lopputentti. Asuntokaupan kuntotarkastajantutkinnon suorittaminen on yksi keino osoittaa pätevyytensä asuntokaupan kuntotarkastajana ja sen suorittaneella henkilöllä on oikeus käyttää tarkastussuoritteiden yhteydessä Asuntokaupan kuntotarkastaja AKK -nimikettä. AKK-tutkinto siirtyy osaksi FISE Oy:n pätevyksiä vuoteen 2010 mennessä.

OSALLISTUMISOIKEUS

Tutkintoon osallistumisoikeus myönnetään hakemuksesta henkilöille, joilla on vähintään teknillisessä oppilaitoksessa suoritettu asuntokaupan yhteydessä tehtävän kuntotarkastuksen suorittamiseen soveltuva teknikkotason peruskoulutus ja lisäksi kokonaisuudessaan näyttötoineen hyväksytysti suoritettu Asuntokaupan kuntotarkastajan koulutusohjelma. Osallistujalla tulee olla lisäksi vähintään 5 vuotta talonrakennus- tai kiinteistöalan työkokemusta ja sen lisäksi 3 vuotta kosteus- ja homevaurioiden arviointi-, tutkimus- ja tarkastustehtävissä hankittua kokemusta tai vaihtoehtoisesti vähintään 5 vuotta työkokemusta pääsääntöisesti kosteus- ja homevaurioiden selvittämiseen, vaurioiden aiheuttamaan

suunnitteluun ja korjaamiseen erikoistuneissa tehtävissä. Tutkintoon osallistumisoikeutta haetaan viimeistään neljä viikkoa ennen tutkintopäivää Kiinteistöalan Koulutussäätiöstä erikseen saatavalla lomakkeella. Osallistumisoikeuden toteamiseksi vaaditaan liitteeksi todistukset AKK-koulutuksesta, näyttötöiden suorittamisesta sekä hakijan työkokemuksesta. Tutkinnon suorittaneiden henkilötiedot tallennetaan Kiinteistöalan Koulutussäätiön ammatillisen oppilaitoksen oppilasrekisteriin, ja niistä voidaan luovuttaa tietoja ulkopuolisille.

TUTKINTOMAKSU

Tutkintomaksu on 420 euroa henkilöltä, josta näyttötöiden arvioinnin osuus on 105 euroa. Hintaan ei lisätä arvonlisäveroä.

AJANKOHTA JA PAIKKA

11.6.2010 Helsinki
10.12.2010 Helsinki

LISÄTIETOJA

Pertti Huhtanen, puh. 0400 625 730, (09) 3509 2916, pertti.huhtanen@kiinko.fi ja Päivi Tamminen, puh. 040 8282 342, (09) 3509 2935, paivi.tamminen@kiinko.fi

KOSTEUDENMITTAAJAN TUTKINTO (PKM)

TAVOITE

Kosteudenmittaajan tutkinto on Finanssialan Keskusliiton (FK) ohjaaman ja valvoman kosteudenmittaajakoulutuksen valtakunnallinen lopputentti. Tutkinnon tarkoituksena on pätevoittää henkilö suorittamaan luotettavia kosteusmittauksia ja -kartoituksia moninlaisiin kiinteistö- ja rakennusalan tarpeisiin. Tutkinnon suorittanut henkilö on oikeutettu käyttämään nimekettä Pätevöitynyt kosteudenmittaaja PKM. Kosteudenmittaajan tutkinnon läpäisseiden henkilötiedot tallennetaan Kiinteistöalan Koulutussäätiön ammatillisen oppilaitoksen oppilasrekisteriin, ja niistä voidaan luovuttaa tietoja ulkopuolisille.

OSALLISTUMISOIKEUS

Tutkintoon voivat osallistua henkilöt, jotka ovat suorittaneet kosteudenmittaajan koulutusohjelman sitä järjestävässä oppilaitoksessa. Osallistujalla tulee lisäksi olla rakennus- tai kiinteistöalan korkeakoulututkinto tai rakennusmestari/teknikkotutkinto sekä työkokemusta kosteuskartoituksen alalta vähintään 1 vuosi ja suoritettuja kosteuskartoituksia 50 kpl, joista 20 kpl edeltävän vuoden aikana. Vaihtoehtoisesti koulutuksen puuttuessa edellytetään työkokemusta kosteuskartoituksen alalta 3 vuotta ja suoritettuja kartoituksia 100 kappaletta, joista 30 kpl edeltävän vuoden aikana. Lisäksi osallistujalla tulee olla hyväksytysti suoritettua 4 näyttökartoitusta.

Tutkintoon osallistumisoikeutta haetaan viimeistään 4 viikkoa ennen tutkintopäivää Kiinteistöalan Koulutussäätiöstä erikseen saatavalla lomakkeella. Osallistumisoikeuden toteamiseksi vaaditaan liitteeksi mainitun koulutuksen todistus, todistus näyttökartoitusten suorittamisesta sekä selvitys hajan työkokemuksesta. Tutkinnon suorittaneiden henkilötiedot tallennetaan Kiinteistöalan Koulutussäätiön ammatillisen oppilaitoksen oppilasrekisteriin, ja niistä voidaan luovuttaa tietoja ulkopuolisille.

TUTKINTOMAKSU

Tutkintomaksu on 420 euroa henkilöltä, josta näyttökartoitusten arvioinnin osuus on 105 euroa. Hintaan ei lisätä arvonlisäveroa.

AIKATAULU JA PAIKKA

10.12.2010 Helsinki

LISÄTIETOJA

Perti Huhtanen, puh. 0400 625 730, (09) 3509 2916, pertti.huhtanen@kiinko.fi ja Päivi Tamminen, puh. 040 8282 342, (09) 3509 2935, paivi.tamminen@kiinko.fi



TALOYHTIÖN KUNTOTODISTUKSEN® LAATIJAN TUTKINTO (PKL)

TAVOITE

Taloyhtiön kuntotodistuksen® laatijan tutkinnon läpäisseet henkilöt voivat anoa Taloyhtiön kuntotodistuksen® lautakunnalta pätevyyttä Taloyhtiön kuntotodistuksen® laatimiseen (PKL). Taloyhtiön kuntotodistuksen® tavoitteena on ennakoivan ja suunnitelmallisen kunnossapidon edistäminen ja asuntokaupan toimijoiden turvallisuuden lisääminen. Taloyhtiön kuntotodistus® koskee taloyhtiön vastuulla olevia rakenteita ja järjestelmiä ja se laaditaan yleisesti käytössä olevan mallin mukaisen asuinkerrostalon kuntoarvion (suoritusohje KH 90-00294, esimerkkiraportti KH 90-00295, laajennettu energiatalouden selvitys RT-18-10785) pohjalta luokitusohjetta (Kiinko 10.4.2007, 1. painos 9/2007) käytäen. Voidakseen tulostaa diarionumeroituja ja sähköisesti arkistoituja Taloyhtiön kuntotodistuksia® laatijan ja laatijayrityksen tulee liittyä kuntotodistusjärjestelmään ja allekirjoittaa sitoumus eettisiin ohjeisiin ja Taloyhtiön kuntotodistuksen® johtoryhmän päättämiin liittymis-, vuosi- ja todistumaksuihin. Tutkinnon suorittanut henkilö on oikeutettu käyttämään nimekettä Pätevöitynyt Taloyhtiön kuntotodistuksen® laatija PKL -nimekettä.

OSALLISTUMISOIKEUS

Tutkintoon voivat osallistua henkilöt, joilla on valmiudet laatia kuntoarvio, vähintään teknillisessä oppilaitoksessa suoritettu kuntoarviointitehtävään soveltuva insinöörin (AMK) tutkinto tai aiempi teknikon/rakennusmestarin tutkinto, viiden (5) vuoden talonrakennus- tai kiinteistöalan työkokemus tai vaihtoehtoisesti kolmen (3) vuoden kokemus pääsääntöisesti kuntoarviointiin tai -tutkimukseen liittyvissä tehtävissä.

Tutkintoon osallistumisoikeutta haetaan viimeistään 4 viikkoa ennen tutkintopäivää Kiinteistöalan Koulutussäätiöstä erikseen saatavalla lomakkeella. Osallistumisoikeuden toteamiseksi vaaditaan liitteeksi todistus peruskoulutuksesta, työkokemuksesta ja laadituista kuntoarvioista. Tutkinnon suorittaneiden henkilötiedot tallennetaan Kiinteistöalan Koulutussäätiön ammatillisen oppilaitoksen oppilasrekisteriin ja kuntotodistusjärjestelmään (www.kuntotodistus.fi), ja niistä voidaan luovuttaa tietoja ulkopuolisille.

TUTKINTOMAKSU

Tutkintomaksu on 315 euroa henkilöltä. Hintaan ei lisätä arvonlisäveroa.

AIKATAULU JA PAIKKA

11.6.2010 Helsinki

10.12.2010 Helsinki

LISÄTIETOJA

Perti Huhtanen, puh. 0400 625 730, (09) 3509 2916, pertti.huhtanen@kiinko.fi ja Päivi Tamminen, puh. 040 8282 342, (09) 3509 2935, paivi.tamminen@kiinko.fi



ERILLISEN ENERGIATODISTUKSEN ANTAJAN TUTKINTO (PETA)

TAVOITE

Kaikilla esiteltävillä, myytävillä ja vuokrattavilla rakennuksilla tulee olla voimassaoleva energiatodistus. Tutkinnon tavoitteena on varmistaa, että erillisen energiatodistuksen laatija hallitsee lain ja asetuksen ja lisäksi osaa laatia erillisen energiatodistuksen. Kiinteistöalan Koulutussäätiö on Ympäristöministeriön valtuuttama erillisen energiatodistuksen antajien pätevyysien myöntäjä; arviointilautakunta tekee esityksen ja säätiön hallitus myöntää pätevyudet.

OSALLISTUMISOIKEUS

Tutkintoon voivat osallistua henkilöt, joilla on ammattikorkeakoulututkinto tai näitä ylempi vastaava tutkinto taikka aikaisempi rakennusinsinöörin, rakennusarkkitehdin, lvi-, kone- tai sähköinsinöörin, lvi- tai sähkötekniikan tai rakennusmestarin tutkinto. Kiinko voi hyväksyä tutkinnon korvaamisen vähintään kolmen vuoden työkokemuksella rakennusten energiankäytön kehittämiseen liittyvissä tehtävissä.

Tutkintoon osallistumisoikeutta haetaan viimeistään neljä viikkoa ennen tutkintopäivää internetsivulta www.energiatodistus.kiinko.info saatavalla lomakkeella. Osallistumisoikeuden

toteamiseksi vaaditaan liitteeksi todistus peruskoulutuksesta ja – siihen vedottaessa – työkokemuksesta. Tutkinnon suorittaneiden henkilötiedot tallennetaan Kiinteistöalan Koulutussäätiön ammatillisen oppilaitoksen oppilasrekisteriin ja niistä voidaan luovuttaa tietoja ulkopuolisille.

TUTKINTOMAKSU

Tutkintomaksu on 315 euroa henkilöä.
Hintaan ei lisätä arvonlisäveroa.

AIKATAULU JA PAIKKA

11.6.2010 Helsinki
10.12.2010 Helsinki

LISÄTIETOJA

Pertti Huhtanen, puh. 0400 625 730, (09) 3509 2916, peritti.huhtanen@kiinko.fi
Päivi Tamminen, puh. 040 8282 342, (09) 3509 2935, paivi.tamminen@kiinko.fi

ENERGIATEHOKKUUDEN KOULUTUS JA TUTKINTO (ETT)

TAVOITE

Kiinteistö- ja rakentamisala vastaa 40 % Suomen energian loppukäytöstä. Alan tavoitteena on leikata 20 % kulutuksesta (RAKLI 4.2.2009). Energiatehokkuuden koulutus ja tutkinto (ETT) tukee ja vauhdittaa energiatehokkuuden parantamiseen tarvittavien tietojen ja taitojen oppimista sekä lähiopetuksen että työssäoppimisen avulla.

SISÄLTÖ JA RAKENNE

Tutkinto suoritetaan aktiivisella toiminnalla lähiopetustapahtumissa, tiedon yhteiskehittelytehtävillä sähköisessä ympäristössä, oppimistehtävillä oikeassa työympäristössä ja ongelmanratkaisulla simuloidussa talo(tieto)tekniikkaympäristössä.

Sisällön aihekokonaisuudet ovat

- Erillisen energiatodistuksen laatiminen (3 pv)
- Rakennusten energiansäästömahdollisuus (3 pv)
 - LVI-tekniikka, ikkunat, ovet ja jäähdytys
 - Sähkötekniikka, ylä- ja alapohja, julkisivut
 - Energiansäästötoimenpiteiden kartoitukset
- Ongelmalähtöinen rakennusautomaatio (2 pv)

KOHDERYHMÄ

Kiinteistö- ja projektipäälliköt (FMA), ITS®-TEK-, ITS®, AIT®- tai isännöitsijän ammattitutkinnon suorittaneet, kiinteistönpidon tekniset toimihenkilöt, ympäristövastaavat, tai henkilöt, joilla on vankka kokemus kiinteistöhuoltoon liittyvistä tehtävistä.

Kiinteistöihin palveluja tuottavien yritysten henkilöstö, suunnittelijat, valvojat, pätevyityneet kuntoarvioijat (PKA), Taloyhtiön kuntotodistuksen® laatijat, asuntokaupan kuntotarkastajat (AKK), erillisen energiatodistusten laatijat.

Koulutus tarjoaa hyvät lähtökohdat myös erillisen energiatodistuksen laatijan pätevyyskokeeseen (huomaa kuitenkin PETA -pätevyuden peruskoulutusvaatimus: tekniikko tai insinööri). ETT:n suorittaneella on mahdollisuus hakea Energiapalveluiden ja palveluyksikön johtamisen koulutukseen ja tutkintoon (EKIJO), jossa teknistä osaamista täydennetään palveluliiketoimintaosaamisella.

OSALLISTUMISMAKSU

Koulutuksen hinta on 3 190 euroa, johon sisältyy opetus luentoaineistoineen sekä kahvitarjoilut. 2010 alkava koulutus on ammatillista lisäkoulutusta, johon on mahdollista saada valtion tukea, jonka suuruus ilmoitetaan myöhemmin. Tutkintovaatimukseen kuuluvan kirjallisuuden osallistujat hankkivat itse. Koulutus on arvonlisäverotonta. Tutkinnon suorittaneiden henkilötiedot tallennetaan Kiinteistöalan Koulutussäätiön ammatillisen oppilaitoksen oppilasrekisteriin, ja niistä voidaan luovuttaa tietoja ulkopuolisille.

AIKATAULU jatkuva aloitus

PAIKKA

Kiinteistöalan Koulutussäätiö, Helsinki

LISÄTIETOJA

Päivi Tamminen, puh. 040 8282 342, (09) 3509 2935, paivi.tamminen@kiinko.fi
Pertti Huhtanen, puh. 0400 625 730, (09) 3509 2916, peritti.huhtanen@kiinko.fi

KOSTEUSVAURIOIDEN KORJAAMISEN KOULUTUSKOKONAISUUS JA TUTKINTO (KOKO I-V) 9 op

TAVOITE

Koulutuksen tavoitteena on käsitellä rakennusten sisäilmaston parantamista ja kosteusvaurioiden korjaamista. Koulutuksessa käsitellään toimistorakennusten omistajille, kunnille ja kaupungeille sopivia korjausratkaisuja. Tavoitteena on välttää virheellisten tai huonojen ratkaisujen käyttöä korjaushankkeissa.

SISÄLTÖ JA RAKENNE

Tutkinto kostuu viidestä kahden päivän koulutuksesta, joihin kuhunkin voi myös osallistua erikseen tutkintoa suorittamatta. Oppimisprosessiin kuuluu lisäksi ennen koulutuksen alkua täytettävä osaamiskartoitus, koulutuksen aikana kolme harjoitustyötä sekä koulutuksen päätteeksi pidettävä tentti.

KOKO I: Sisäilmaongelmat ja niiden hallinta.

KOKO II: Kosteusvaurioiden tutkimusperiaatteet ja mittausmenetelmät.

KOKO III: Kosteusvauriot ja niiden korjaaminen. Perustus ja alapohjarakenteet.

KOKO IV: Kosteusvauriot ja niiden korjaaminen. Ulkoseinä-, vesikatto- ja yläpohjarakenteet.

KOKO V: Kosteusvauriot ja niiden korjaaminen. Märkätilat, vesi- ja viemäriputket, laadunvarmistus

KOHDERYHMÄ

Koulutus soveltuu julkisten ja liikerakennusten, kuntien ja kaupunkien rakennuskannan uudis- ja korjausrakentamisen ja kunnossapidon parissa toimiville henkilöille, esimerkiksi rakennuttajille, rakennustöiden valvojille, hankesuunnittelijoille, toimistoinhäreille, piirirakennusmestareille, teknisille isännöitsijöille, työpäälliköille ja vastaaville mestareille. Koulutus soveltuu myös kuntotutkijoille.

OSALLISTUMISMAKSU

Koulutuksen hinta on 700 euroa/koulutus paitsi KOKO I 790 euroa. Yhdellä kertaa tilattuna kaikkien viiden koulutuksen yhteishinta on 3 350 euroa. Hintaan sisältyy osaamiskartoitus, lähiopetus aineistoineen, kolme harjoitustyötä, tentti sekä kahvitarjoilut. 2010 alkava koulutus on ammatillista lisäkoulutusta, johon on mahdollista saada valtion tukea, jonka suuruus ilmoitetaan myöhemmin. Koulutus on arvonlisäverotonta.

AIKATAULU

Syksy 2010 - Kevät 2011

1. jakso KOKO I	2.-3.11.2010
2. jakso KOKO II	1.-2.12.2010
3. jakso KOKO III	17.-18.1.2011
4. jakso KOKO IV	2.-3.3.2011
5. jakso KOKO V	26.-27.4.2011

PAIKKA

Kiinteistöalan Koulutussäätiö, Helsinki

LISÄTIETOJA

Pertti Huhtanen, puh. 0400 625 730, (09) 3509 2916, pertti.huhtanen@kiinko.fi ja Marianne Vuorenmaa, puh. (09) 3509 2917, marianne.vuorenmaa@kiinko.fi



RAKENNUTTAJA-ASIAMIEHEN KOULUTUS JA TUTKINTO (RAK) 12 op

TAVOITE

Koulutuksen antaa opiskelijalle kokonaiskuvan rakennuttaja-asiamiehen hallinnollis-taloudellisesta tehtäväkentästä. Tavoitteena on parantaa opiskelijan ammatillisia valmiuksia tehtävissään. Koulutusohjelman hyväksytysti suorittaneella on oikeus käyttää Rakennuttaja-asiamies RAK -nimikettä.

SISÄLTÖ

Koulutusohjelmassa käsitellään sekä vapaarahoitteista että valtion tukemaa asuntorakennuttamista. Ohjelma käsittää viisi opetuspäivää ja loppuentin.

Koulutuksen aihealueet ovat:

- Asuntorakennuttamisen toimintaympäristö ja toiminnan organisointi
- Rahoitus (muut kuin vapaarahoitteiset)
- Kaavoitus, rakennuslupa ja kiinteistökauppa
- Asunto-osakeyhtiölain ja osakeyhtiölain keskeiset kohdat ja asuntokauppaan liittyvä lainsäädäntö

KOHDERYHMÄ

Koulutus on tarkoitettu henkilöille, jotka toimivat rakennuttamisen hallinnollis-taloudellisissa tehtävissä, kuten rakennuttaja-asiamiehinä tai rakennuttajasihiteereinä. Koulutus sopii myös rakennuttajayhteisöjen ja -yritysten hallinnossa ja asuntomyynnissä toimiville.

OSALLISTUMISMAKSU

Koulutuksen hinta on 2 090 euroa, johon sisältyy opetus aineistoineen, kahvitarjoilu lähiopetuspäivinä, koulutus- ja tutkintotodistus sekä tentti aikataulussa mainittuna päivänä. Keväällä 2010 alkava koulutus on ammatillista lisäkoulutusta, johon on mahdollista saada valtion tukea, jonka suuruus ilmoitetaan myöhemmin. Koulutus on arvonlisäverotonta. Tutkintovaatimuksiin kuuluvan kirjallisuuden osallistujat hankkivat itse.

AIKATAULU

Kevät

1. jakso	23.-25.3.2010
2. jakso	11.-12.5.2010
Tentti	11.6.2010

PAIKKA

Kiinteistöalan Koulutussäätiö, Helsinki

LISÄTIETOJA

Pertti Huhtanen, puh. 0400 625 730, (09) 3509 2916, pertti.huhtanen@kiinko.fi ja Marianne Vuorenmaa, puh. (09) 3509 2917, marianne.vuorenmaa@kiinko.fi



ASIAKASLÄHTÖINEN RAKENNUTTAMINEN (RAP) 16 op

Rakennuttajan pätevyysohjelma

Koulutusohjelma toteutetaan yhteistyössä Asunto-, toimitila- ja rakennuttajaliitto RAKLI ry:n kanssa

TAVOITE

Koulutusohjelman tavoitteena on antaa osallistujille rakennushankkeen vetäjän perustaidot talonrakennus-, maa- ja vesirakennus- sekä LVIS-töiden rakennuttamisesta. Koulutusohjelmassa keskitytään rakentamisen ohjaukseen. Lisäksi viikon mittainen vapaaehtoinen opintomatka antaa näkökulmaa kansainvälisiin toimintatapoihin.

KOHDERYHMÄ

Koulutusohjelma soveltuu erinomaisesti kaikille rakennus- ja kiinteistöalan osapuolille, jotka haluavat saada tukevan pohjan rakennuttamisen taidoilleen. Ohjelma on suunnattu erityisesti rakennushankkeen vetäjille, kuten projektipäälliköille, projekti-insinööreille, konsulteille ja arkkitehteille. Koulutus on pätevydentoteamislautakunnan hyväksymää korkeakoulu-/yliopistotasosta täydennyskoulutusta, joka antaa teoreettisen pohjan rakennuttajan (RAP) pätevytyymiseen. Ohjelmaan voi osallistua, vaikka ei aikoisikaan hakea RAP-pätevyyttä.

TOTEUTUS JA SISÄLTÖ

Koulutus muodostuu kuudesta lähiopetusjaksosta, joiden pääteemat ovat:

- Toimintaympäristö, asiakaslähtöisyys rakennushankkeen tavoitteena
- Viranomaisohjaus, suunnittelu ja suunnittelupalvelujen hankinta
- Hankkeen toteutus, sopimustekniikka, työturvallisuus
- Rakennuttajapäivät 2011 (sisältyy koulutusohjelman hintaan)

- Ihmisten ja tiimin johtaminen, asuntorakennuttamisen erityispiirteet
- Teollisuusrakennuttamisen haasteet ja erityispiirteet, rakennuksen vastaanotto ja käyttöönotto
- Vapaaehtoinen opintomatka: Rakennuttaminen kohdemaassa

Lähiopetusjaksojen välillä osallistujat tekevät jaksojen aiheisiin liittyviä oppimistehtäviä ja referaatteja.

OSALLISTUMISMAKSU

Koulutuksen hinta on 3 950 euroa, johon sisältyy opetusluentoaineistoinen sekä koulutuspäivien kahvitarjoilut. Koulutukseen on mahdollista saada valtion tukea, jonka suuruus ilmoitetaan myöhemmin. Koulutus on arvonnisäverotonta. Vapaaehtoisen opintomatkan matka- ja majoituskustannusten arviohinta on 2 500 euroa. Tarvittavan kirjallisuuden osallistujat hankkivat itse.

AIKATAULU

Aloituskakso 5.-6.10.2010
Ilmoittautumisaika päättyy 14.9.2010

LISÄTIETOJA

Pirjo Honkaniemi, puh. (09) 3509 2956,
pirjo.honkaniemi@kiinko.fi ja
Anne Pitkänen, puh. (09) 3509 2931,
anne.pitkanen@kiinko.fi



INFRA-RAKENNUTTAJA (RAP) 16 op

Infra-rakennuttajan pätevytymisohjelma

Koulutusohjelma toteutetaan yhteistyössä Asunto-, toimitila- ja rakennuttajaliitto RAKLI ry:n kanssa

TAVOITE

Koulutusohjelman tavoitteena on antaa infrastruktuurin rakennuttamisen ja tuottamisen perustaidot infra-hankkeeseen osallistuville. Koulutusohjelmassa käsitellään yksityiskohtaisesti infra-hankkeen rakennuttamista tilaajan näkökulmasta. Lisäksi viikon mittainen vapaaehtoinen opintomatka antaa näkökulmaa kansainvälisiin toimintatapoihin.

KOHDERYHMÄ

Koulutusohjelma on suunnattu infra-rakentamisen eri osaluokkien edustajille, kuten teiden, siltojen, verkkojen, satamien ja lentokenttien tilaamiseen ja tuottamiseen osallistuville. Ohjelman kohderyhmänä ovat tilaajat, rakennuttajat, suunnittelijat ja urakoitsijat. Koulutus on pätevydentoteamislautakunnan hyväksymää korkeakoulu-/yliopistotasosta täydennyskoulutusta, joka antaa teoreettisen pohjan rakennuttajan (RAP) pätevytymiseen. Ohjelmaan voi osallistua, vaikka ei aikoisikaan hakea RAP-pätevyyttä.

TOTEUTUS JA SISÄLTÖ

Koulutus muodostuu kuudesta lähiopetusjaksosta, joiden pääteemat ovat:

- Toimintaympäristö, asiakaslähtöisyys rakennushankkeen tavoitteena
- Viranomaisohjaus, suunnittelu ja suunnittelupalvelujen hankinta
- Toteutusmuodot, sopimustekniikka, työturvallisuus
- Rakennuttajapäivät 2011 (sisältyy koulutusohjelman hintaan)

- Neuvottelutaidot, ihmisten ja tiimin johtaminen, viestintä
- Infra-hankkeen vastaanotto ja käyttöönotto
- Vapaaehtoinen opintomatka: Rakennuttaminen kohdemaassa

Lähiopetusjaksojen välillä osallistujat tekevät jaksojen aiheisiin liittyviä oppimistehtäviä ja referaatteja.

OSALLISTUMISMAKSU

Koulutuksen hinta on 3 950 euroa, johon sisältyy opetusluentoaineistoinen sekä koulutuspäivien kahvitarjoilut. Koulutukseen on mahdollista saada valtion tukea, jonka suuruus ilmoitetaan myöhemmin. Koulutus on arvonnisäverotonta. Vapaaehtoisen opintomatkan matka- ja majoituskustannusten arviohintana on 2 500 euroa. Tarvittavan kirjallisuuden osallistujat hankkivat itse.

AIKATAULU

Aloituspäivä 5.-6.10.2010
Ilmoittautumisaika päättyy 14.9.2010

LISÄTIETOJA

Pirjo Honkaniemi, puh. (09) 3509 2956,
pirjo.honkaniemi@kiinko.fi ja
Anne Pitkänen, puh. (09) 3509 2931,
anne.pitkanen@kiinko.fi



INFRASTRUKTUURIN TUOTTAMISEN JOHTAMINEN (RAPS) 22 op

Vanhemman infra-rakennuttajan pätevyysohjelma

Koulutusohjelma toteutetaan yhteistyössä Asunto-, toimitila- ja rakennuttajaliitto RAKLI ry:n kanssa

TAVOITE

Koulutusohjelman tavoitteena on antaa monipuolinen kuva infra-hankkeen rakennuttamisen johtamisesta (erityisesti tilaajan näkökulmasta) sekä eri osapuolten toiminnasta hankkeen aikana. Lisäksi ohjelman tavoitteena on vahvistaa osallistujien projektiliiketoiminnallisia ja liikkeenjohdollisia valmiuksia yrityksen/projektin talouteen, asiakaslähtöiseen liiketoimintaan ja ihmisten johtamiseen liittyvillä alustuksilla ja harjoituksilla. Viikon mittainen vapaaehtoinen opintomatka puolestaan antaa näkökulmaa kansainvälisiin toimintatapoihin.

KOHDERYHMÄ

Ohjelma on suunnattu erityisesti infrastruktuurin tilaamiseen ja tuottamiseen osallistuville eri osapuolten edustajille. Koulutusohjelmaan voi hakeutua mm. teknisen, taloudellisen tai juridisen koulutustaustan omaavat henkilöt. Koulutus on pätevyyskentteistä koulutustaustan hyväksymää korkeakoulu-/yliopistotasosta täydennyskoulutusta, joka antaa teoreettisen pohjan vanhemman rakennuttajan (RAPS) pätevytykseen. Ohjelmaan voi osallistua, vaikka ei aikoisikaan hakea RAPS-pätevyyttä.

TOTEUTUS JA SISÄLTÖ

Koulutus muodostuu seitsemästä opintojaksosta, joiden pääteemat ovat:

- Toimintaympäristö, aluetaloudelliset ja -poliittiset edellytykset elinkeinoelämän, rakennetun ympäristön ja infrastruktuurin kehittämiselle
- Talous ja strateginen johtaminen
- Rakennuttajapäivät 2011 (sisältyy koulutusohjelman hintaan)
- Ihmisten ja tiimin johtaminen
- Kaavoitus, lainsäädäntö, elinkaari- ja riskien hallinta

- Toteutusmuodot, sopimusjohtaminen ja rakentaminen
- Rakennetun ympäristön kehittäminen ja tuottaminen, esimerkkinä Jyväskylä
- Vapaaehtoinen opintomatka: Infrastruktuurin ja rakennetun ympäristön tuottaminen ja ylläpito kohdemaassa

Koulutusohjelman luennoitsijoina ja alustajina toimivat alan parhaat asiantuntijat Suomesta ja ulkomailta. Lähiopetusjaksojen välillä osallistujat tekevät jaksojen aiheisiin liittyviä oppimistehtäviä ja referaatteja sekä laativat tutkielman valitsemastaan aiheesta.

OSALLISTUMISMAKSU

Koulutuksen hinta on 5 950 euroa, johon sisältyy opetusluentoaineistoineen sekä koulutuspäivien kahvitarjoilut. Koulutukseen on mahdollista saada valtion tukea, jonka suuruus ilmoitetaan myöhemmin. Koulutus on arvonnalisäverotonta. Vapaaehtoisen opintomatkan matka- ja majoituskustannusten arviohinta on 2 500 euroa. Tarvittavan kirjallisuuden osallistujat hankkivat itse.

AIKATAULU

Aloituskajso 25.-26.11.2010
Ilmoittautumisaika päättyy 4.11.2010

LISÄTIETOJA

Pirjo Honkaniemi, puh. (09) 3509 2956,
pirjo.honkaniemi@kiinko.fi ja
Anne Pitkänen, puh. (09) 3509 2931,
anne.pitkanen@kiinko.fi



INFRAN KUNNOSSAPIDON JOHTAMINEN (KUP) 18 op

Koulutusohjelma toteutetaan yhteistyössä Asunto-, toimitila- ja rakennuttajaliitto RAKLI ry:n kanssa

TAVOITE

Koulutusohjelman tavoitteena on lisätä infran tilaajien ja palveluntuottajien välistä vuoropuhelua sekä selkeyttää yhteisiä tavoitteita kunnossapidon toteuttamisessa. Lisäksi tavoitteena on kehittää infran tilaajien ja palveluntuottajien yhteistyö- ja tietotaitoa asiakaslähtöisen ja taloudellisen infran kunnossapidon toteuttamiseksi ja lisätä yhteistä näkemystä laadukkaiden palveluiden tilaamisesta ja tuottamisesta.

KOHDERYHMÄ

Koulutusohjelma on suunnattu infran kunnossapitoa tarjoaville palveluntuottajille, kuten urakoitsijoiden ja konsulttien sekä palveluiden tilaajien toimihenkilöille, joilla on muutaman vuoden kokemus alan johto-, suunnittelu-, toteutus- tai hankintatehtävistä.

TOTEUTUS JA SISÄLTÖ

Koulutus muodostuu viidestä opintojaksosta, joiden pääteemat ovat:

- Toimintaympäristö, lainsäädäntö, asiakaslähtöisyys
- Infran kunnossapidon suunnittelun johtaminen ja riskien hallinta
- Infran kunnossapidon hankinta, urakkamuodot ja sopimusjohtaminen
- Ihmisten ja verkostojen johtaminen, työturvallisuus
- Asiakaslähtöisyys infran kunnossapito palveluiden tuottamisessa ja tilaamisessa

Lähiopetusjaksojen välillä osallistujat tekevät jaksojen aiheisiin liittyviä oppimistehtäviä ja referaatteja sekä laativat projektityön valitsemastaan aiheesta.

OSALLISTUMISMAKSU

Koulutuksen hinta on 3 650 euroa, johon sisältyy opetus luentoaineistoinen sekä koulutuspäivien kahvitarjoilut. Koulutukseen on mahdollista saada valtion tukea, jonka suuruus ilmoitetaan myöhemmin. Koulutus on arvonlisäverotonta. Tarvittavan kirjallisuuden osallistujat hankkivat itse.

AIKATAULU

Aloituskakso 23.-24.9.2010
Ilmoittautumisaika päättyy 2.9.2010

LISÄTIETOJA

Pirjo Honkaniemi, puh.(09) 3509 2956,
pirjo.honkaniemi@kiinko.fi ja
Anne Pitkänen, puh. (09) 3509 2931,
anne.pitkanen@kiinko.fi



ASIAKASLÄHTÖINEN KORJAUSRAKENNUTTAMINEN (RAP) 16 op Rakennuttajan pätevyysohjelma

Koulutusohjelma toteutetaan yhteistyössä Asunto-, toimitila- ja rakennuttajaliitto RAKLI ry:n kanssa

TAVOITE

Koulutusohjelman tavoitteena on antaa osallistujille perustaidot korjausrakennuttamishankkeen rakennuttajan/tilaajan tehtäviin ja kasvattaa uusi sukupolvi rakennuttajia, jotka pystyvät taitavalla ja taloudellisella korjausrakennuttamisella huomattavasti pidentämään rakennuskannan käyttöikää ja tarjoamaan asiakkaille terveellisen työ- ja asuinympäristön. Ohjelmassa käsitellään korjausrakennuttamishankkeiden uusia asiakasmyönteisiä teknologioita ja vaihtoehtoisia suunnittelun hankinta- ja toteutusmuotoja sekä korjaushankkeiden elinkaaren ja energian hallintaa. Lisäksi viikon mittainen vapaaehtoinen opintomatka antaa näkökulmaa kansainvälisiin toimintatapoihin.

KOHDERYHMÄ

Koulutusohjelma soveltuu erinomaisesti kaikille rakennus- ja kiinteistöalan eri osapuolille, kuten rakennuttajapäälliköille, rakennuttajainsinööreille, projektipäälliköille, projekti-insinööreille, urakoitsijoille, suunnittelijoille, arkkitehteille ja talotekniikka-asiantuntijoille – kaikille niille, jotka haluavat saada tukevan pohjan rakennuttamisen taidoilleen. Koulutus on korkeakoulu-/yliopistotasoisista täydennyskoulutusta, joka antaa teoreettisen pohjan rakennuttajan (RAP) pätevytykseen. Ohjelmaan voi osallistua, vaikka ei aikoisikaan hakea RAP-pätevyyttä.

TOTEUTUS JA SISÄLTÖ

Koulutus muodostuu viidestä lähiopetusjaksosta, joiden päätteemat ovat:

- Korjausrakennuttaminen ja toimintaympäristö
- Korjaushankkeen suunnittelu ja suunnittelupalvelujen hankinta

- Toteutusmuodot, rakentaminen, sisäilma- ja kosteusvaurioiden ehkäiseminen korjaushankkeessa
- Projektin ja ihmisten johtaminen
- Korjaushankkeen erityiskysymykset, teknologiat, vastaanotto ja ylläpidon järjestäminen
- Vapaaehtoinen opintomatka:
Rakennuttaminen kohdemaassa

Lähiopetusjaksojen välillä osallistajat tekevät jaksojen aiheisiin liittyviä oppimistehtäviä ja referaatteja.

OSALLISTUMISMAKSU

Koulutuksen hinta on 4 050 euroa, johon sisältyy opetus luentoaineistoinen sekä koulutuspäivien kahvitarjoilut. Koulutukseen on mahdollista saada valtion tukea, jonka suuruus ilmoitetaan myöhemmin. Koulutus on arvonlisäverotonta. Vapaaehtoisen opintomatkan matka- ja majoituskustannusten arviohinta on 2 500 euroa. Tarvittavan kirjallisuuden osallistajat hankkivat itse.

AIKATAULU

Aloituskakso 14.-15.10.2010
Ilmoittautumisaika päättyy 23.9.2010

LISÄTIETOJA

Pirjo Honkaniemi, puh. (09) 3509 2956,
pirjo.honkaniemi@kiinko.fi ja
Anne Pitkanen, puh. (09) 3509 2931,
anne.pitkanen@kiinko.fi



KIINTEISTÖKEHITTÄMISEN JA KORJAUSRAKENNUTTAMISEN JOHTAMINEN (RAPS) 22,5 op

Vanhemman rakennuttajan pätevyysisohjelma

Koulutusohjelma toteutetaan yhteistyössä Asunto-, toimitila- ja rakennuttajaliitto RAKLI ry:n kanssa

TAVOITE

Koulutusohjelman tavoitteena on antaa osallistujille valmiudet toimia korjausrakennuttamishankkeiden vetäjien esimiehenä. Koulutusohjelmassa keskitytään korjausrakennuttamishankkeen rakennuttamisen johtamiseen, jota tarkastellaan laajasta näkökulmasta aina alueiden korjaamisen johtamisesta yksittäisen projektin rakennuttamisen johtamiseen asti. Lisäksi ohjelmassa pohditaan vaihtoehtoisia ratkaisuja vanhojen alueiden ja kiinteistöjen muuntojoustavaksi kehittämiseksi. Viikon mittainen vapaaehtoinen opintomatka puolestaan antaa näkökulmaa kansainvälisiin toimintatapoihin.

KOHDERYHMÄ

Koulutusohjelma soveltuu erinomaisesti rakennus- ja kiinteistöalan eri osapuolille, kuten kiinteistöjohtajille, rakennuttajille, urakoitsijoille, konsulteille ja suunnittelijoille. Koulutukseen voivat hakeutua mm. teknisen, taloudellisen tai juridisen taustan omaavat henkilöt. Koulutus on pätevyyskentteämislautakunnan hyväksymää korkeakoulu-/yliopistotasoisista täydennyskoulutusta, joka antaa teoreettisen pohjan vanhemman rakennuttajan (RAPS) pätevyisyyteen. Ohjelmaan voi osallistua, vaikka ei aikoisikaan hakea RAPS-pätevyyttä.

TOTEUTUS JA SISÄLTÖ

Koulutus muodostuu kuudesta opintojaksosta, joiden pääteemat ovat:

- Toimintaympäristö: alue- ja kiinteistökehittäminen sekä korjausrakennuttaminen
- Kaavoitus ja kiinteistökehittäminen
- Kiinteistökehittämis- ja korjaushankkeen suunnittelun johtaminen

- Korjaushankkeen toteuttaminen, sopimusjohtaminen
- Ihmisten ja verkostojen johtaminen, viestintä
- Kiinteistötiedon hallinta, ylläpidon johtaminen ja uudet teknologiat
- Vapaaehtoinen opintomatka: Rakennuttaminen kohdemaassa

Koulutusohjelman luennoitsijoina ja alustajina toimivat alan parhaat asiantuntijat Suomesta ja ulkomailta. Lähiopetusjaksojen välillä osallistujat tekevät jaksojen aiheisiin liittyviä oppimistehtäviä ja laativat tutkielman valitsemastaan aiheesta.

OSALLISTUMISMAKSU

Koulutuksen hinta on 4 850 euroa, johon sisältyy opetusluentoaineistoinen sekä koulutuspäivien kahvitarjoilut. Koulutukseen on mahdollista saada valtion tukea, jonka suuruus ilmoitetaan myöhemmin. Koulutus on arvonnaisäverotonta. Vapaaehtoisen opintomatkan matka- ja majoituskustannusten arviohinta on 2 500 euroa. Tarvittavan kirjallisuuden osallistujat hankkivat itse.

AIKATAULU

Aloitussjakso 21.-22.10.2010

Ilmoittautumisaika päättyy 29.9.2010

LISÄTIETOJA

Pirjo Honkaniemi, puh. (09) 3509 2956,

pirjo.honkaniemi@kiinko.fi ja

Anne Pitkänen, puh. (09) 3509 2931,

anne.pitkanen@kiinko.fi



ASIAKASLÄHTÖINEN PÄÄSUUNNITTELIJA (PS) 18 op

Pääsuunnittelijan pätevytymisohjelma

Koulutusohjelma toteutetaan yhteistyössä Asunto-, toimitila- ja rakennuttajaliitto RAKLI ry:n kanssa

TAVOITE

Koulutusohjelma antaa tiiviin tietopaketin rakennushankkeen pääsuunnittelijan toimenkuvan vaatimuksista ja haasteista sekä tutustuttaa osallistujat kiinteistönomistajan liiketoimintaan ja sen mukanaan tuomiin haasteisiin pääsuunnittelijalle. Koulutuksessa painotetaan erityisesti korjausrakentamishankkeissa pääsuunnittelijalta edellytettävää osaamista sekä asiakaslähtöisyyttä. Koulutusohjelmassa käsitellään rakennusprosessia pääsuunnittelijan toimenkuvan näkökulmasta. Viikon mittainen vapaaehtoinen opintomatka puolestaan antaa näkökulmaa kansainvälisiin toimintatapoihin.

KOHDERYHMÄ

Koulutusohjelma soveltuu pääsuunnittelijan pätevyyttä tavoitteleville sekä myös muille pääsuunnittelijan tehtäväkentästä ja vastuista kiinnostuneille toimijoille, kuten kiinteistönomistajille, rakennuttajille, rakennuttajakonsulteille ja muille suunnittelijoille. Koulutusohjelma on Pääsuunnittelijan pätevydentoimieläytöksen hyväksymää pääsuunnittelijan tehtävään (PS) pätevöittävää korkeakoulu-/yliopistotasoista täydennyskoulutusta. Ohjelmaan voi osallistua, vaikka ei aikoisikaan hakea PS-pätevyyttä.

TOTEUTUS JA SISÄLTÖ

Koulutus muodostuu seitsemästä opintojaksosta, joiden pääteemat ovat:

- Pääsuunnittelijan asema ja toimintaympäristö, rakennusprojektin talous
- Pääsuunnittelijan juridiset velvoitteet, lainsäädäntö ja sopimukset
- Pääsuunnittelu liiketoimintana, ihmisten ja projektin johtaminen
- Pääsuunnittelija ja hankkeen suunnittelu, pääsuunnittelija ja viestintä rakennushankkeessa

- Pääsuunnittelija ja hankkeen toteutus; vastuut ja roolit erilaisissa toteutusmuodoissa, erityiskysymykset
- Pääsuunnittelija ja korjaushankkeen suunnittelu, ylläpito
- Vapaaehtoinen opintomatka: Pääsuunnittelijan rooli ja vastuut kohdemaassa

Ohjelma toteutetaan yhteistyössä useiden alan yliopistojen kanssa, ja luennoitsijoina toimivat alan parhaat asiantuntijat Suomesta ja ulkomailta. Lähiopetusjaksojen välillä osallistujat tekevät jaksojen aiheisiin liittyviä oppimistehtäviä ja referaatteja sekä laativat tutkielman valitsemastaan aiheesta.

OSALLISTUMISMAKSU

Koulutuksen hinta on 4 790 euroa, johon sisältyy opetusluentoaineistoineen sekä koulutuspäivien kahvitarjoilut. Koulutukseen on mahdollista saada valtion tukea, jonka suuruus ilmoitetaan myöhemmin. Koulutus on arvonnalisäverotonta. Vapaaehtoisen opintomatkan matka- ja majoituskustannusten arviohinta on 2500 euroa. Tarvittavan kirjallisuuden osallistujat hankkivat itse.

AIKATAULU

Aloituskokous 26.-27.1.2010
Ilmoittautumisaika päättyy 7.1.2010

LISÄTIETOJA

Pirjo Honkaniemi, puh.(09) 3509 2956,
pirjo.honkaniemi@kiinko.fi ja
Anne Pitkanen, puh. (09) 3509 2931,
anne.pitkanen@kiinko.fi



TALOTEKNIIKAN PERUSVALVOJAN KOULUTUS (TATE) JA PÄTEVYYS 9 op

TAUSTA

Talotekniikan moitteeton toiminta on toimitilan ja asunnon käyttäjän näkökulmasta yksi keskeisistä toimintaan vaikuttavista ja lisäarvoa synnyttävistä tekijöistä rakennuksessa. Taloteknisen suunnittelun ja valvonnan tavoitteena on varmistaa tavoitteiden mukaisten olosuhteiden toteutuminen:

- Tehokas työ- ja toimintaympäristö
- Viihtyisä sisäympäristö ja -ilmasto
- Turvallinen ja terveellinen rakennus ja tila
- Rakentamis- ja käyttökustannuksiltaan edulliset järjestelmät
- Ympäristöä ja energiaa säästävä rakennus
- Käyttäjää ja käyttöä tukevat järjestelmät
- Toimiva tekniikka ja uuden teknologian hyödyntäminen

Tavoitteiden saavuttaminen edellyttää hallittua ja integroitua talotekniikan toteutuksen valvontaprosessia, jossa kokonaisuusien hallinta on tasapainossa eri järjestelmien toimintakykyyn ja teknisten ratkaisujen arvioinnin kanssa. Talotekniikan perusvalvojan koulutus käsittelee ja jäsentää tätä valvonnan kokonaisprosessia ja luo osaamista tavoiteltujen hyötyjen saavuttamiseksi valvontatyön kautta. Ohjelma perustuu RAKLIn vetämään TATE-valvonnan kehittämisprojektiin ja ohjelmaan sitoutuneiden yritysten kehittämispanoksiin sekä suunnittelu- että toteutusvaiheessa.

TAVOITE

Tavoitteena on luoda ja parantaa osaamista taloteknisen valvonnan kaikilla osa-alueilla siten, että taloteknisten järjestelmien toimivuus varmistetaan ja tavoitellut hyödyt saavutetaan. Koulutus kehittää eri valvontatehtäviä hoitavien asiantuntijoiden kokonaisnäkemystä, yhteistoimintakykyä ja kykyä tunnistaa puutteita ja virheitä rakentamisvaiheen aikana. Koulutus antaa kokonaisnäkemysnäkökulman taloteknisen valvonnan suorittamisesta ja valmentaa TATE-perusvalvojan

pätevyyttä varten. Perusvalvoja ymmärtää talotekniikkarakentamisen kokonaisuuden ja kykenee hoitamaan normaalin rakentamisen TATE-yleisvalvonnan ja talotekniikan käyttöön-oton. Koulutuksen käynyt voi hyväksytyntentin jälkeen hakea FISE Oy:ltä TATE-perusvalvojan pätevyyttä.

KOHDERYHMÄ

Taloteknistä valvontaa suorittavat asiantuntijat: LVI-, sähkö ja erikoisurakoiden valvojat, rakennusvalvojat, urakoitsijoiden omavalvontaa organisoivat asiantuntijat, suunnittelijat, rakennuttajat, ostajat, vastaanottajat, tekniset isännöitsijät, kiinteistöpäälliköt ja ylläpitäjät.

OSALLISTUMISMAKSU

Koulutuksen hinta on 2 090 euroa, johon sisältyy opetus luentoaineistoinen sekä kahvitarjoilut. Koulutukseen on mahdollista saada valtion tukea, jonka suuruus ilmoitetaan myöhemmin. Koulutus on arvonlisäverotonta.

AIKATAULU

1. jakso	8.-9.9.2010
2. jakso	19.-20.10.2010
3. jakso	11.-12.11.2010
Tentti	10.12.2010

PAIKKA

Kiinteistöalan Koulutussäätiö, Helsinki

LISÄTIETOJA

Pertti Huhtanen, puh. 0400 625 730, (09) 3509 2916, pertti.huhtanen@kiinko.fi ja Marianne Vuorenmaa, puh. (09) 3509 2917, marianne.vuorenmaa@kiinko.fi.

TALOTEKNIIKAN LVI-VALVOJAN KOULUTUS (LVITATE) JA PÄTEVYYS 4 op

TAVOITE

Tavoitteena on syventää talotekniikan perusvalvojan LVI-pätevyyttä. Koulutuksen käynyt voi tentin jälkeen hakea FISE Oy:ltä Talotekniikan LVI-valvojan pätevyyttä.

KOHDERYHMÄ

Taloteknistä valvontaa suorittavat asiantuntijat: LVI-, sähkö ja erikoisurakoiden valvojat, rakennusvalvojat, urakoitsijoiden omavalvontaa organisoivat asiantuntijat, suunnittelijat, rakennuttajat, ostajat, vastaanottajat, tekniset isännöitsijät, kiinteistöpäälliköt ja ylläpitäjät.

OSALLISTUMISMAKSU

Koulutuksen hinta on 1 090 euroa + alv 22%, johon sisältyy opetus luentoaineistoinen sekä kahvitarjoilut.

AIKATAULU

21.-23.9.2010
Tentti 4.11.2010

PAIKKA

Kiinteistöalan Koulutuskeskus Oy, Helsinki

LISÄTIETOJA

Pertti Huhtanen, puh. 0400 625 730, (09) 3509 2916, pertti.huhtanen@kiinko.fi ja Päivi Tamminen, puh. 040 8282 342, (09) 3509 2935, paivi.tamminen@kiinko.fi.

TALOTEKNIIKAN SÄHKÖVALVOJAN KOULUTUS (STATE) JA PÄTEVYYS 4 op

TAVOITE

Tavoitteena on syventää talotekniikan perusvalvojan sähköpätevyyttä. Koulutuksen käynyt voi tentin jälkeen hakea FISE Oy:ltä Talotekniikan sähkövalvojan pätevyyttä.

KOHDERYHMÄ

Taloteknistä valvontaa suorittavat asiantuntijat: LVI-, sähkö ja erikoisurakoiden valvojat, rakennusvalvojat, urakoitsijoiden omavalvontaa organisoivat asiantuntijat, suunnittelijat, rakennuttajat, ostajat, vastaanottajat, tekniset isännöitsijät, kiinteistöpäälliköt ja ylläpitäjät.

OSALLISTUMISMAKSU

Koulutuksen hinta on 1 090 euroa + alv 22%, johon sisältyy opetus luentoaineistoineen sekä kahvitarjoilut.

AIKATAULU

2.-3.2.2010
Tentti 18.3.2010

PAIKKA

Kiinteistöalan Koulutuskeskus Oy, Helsinki

LISÄTIETOJA

Pertti Huhtanen, puh. 0400 625 730, (09) 3509 2916, pertti.huhtanen@kiinko.fi ja
Marianne Vuorenmaa, puh. 040 866 7918, (09) 3509 2917, marianne.vuorenmaa@kiinko.fi.

TALOTEKNIIKAN TIETOVALVOJAN KOULUTUS (ITATE) JA PÄTEVYYS 4 op

TAVOITE

Tavoitteena on syventää talotekniikan perusvalvojan talotietotekniikkapätevyyttä. Koulutuksen käynyt voi tentin jälkeen hakea FISE Oy:ltä Talotekniikan tietovalvojan tai Talotekniikan RAU-valvojan (rakennusautomaatio) pätevyyttä.

KOHDERYHMÄ

Taloteknistä valvontaa suorittavat asiantuntijat: LVI-, sähkö ja erikoisurakoiden valvojat, rakennusvalvojat, urakoitsijoiden omavalvontaa organisoivat asiantuntijat, suunnittelijat, rakennuttajat, ostajat, vastaanottajat, tekniset isännöitsijät, kiinteistöpäälliköt ja ylläpitäjät.

OSALLISTUMISMAKSU

Koulutuksen hinta on 790 euroa + alv 22%, johon sisältyy opetus luentoaineistoineen sekä kahvitarjoilut.

AIKATAULU

10.-11.3.2010
Tentti 29.4.2010

PAIKKA

Kiinteistöalan Koulutuskeskus Oy, Helsinki

LISÄTIETOJA

Pertti Huhtanen, puh. 0400 625 730, (09) 3509 2916, pertti.huhtanen@kiinko.fi ja
Marianne Vuorenmaa, puh. 040 866 7918, (09) 3509 2917, marianne.vuorenmaa@kiinko.fi.

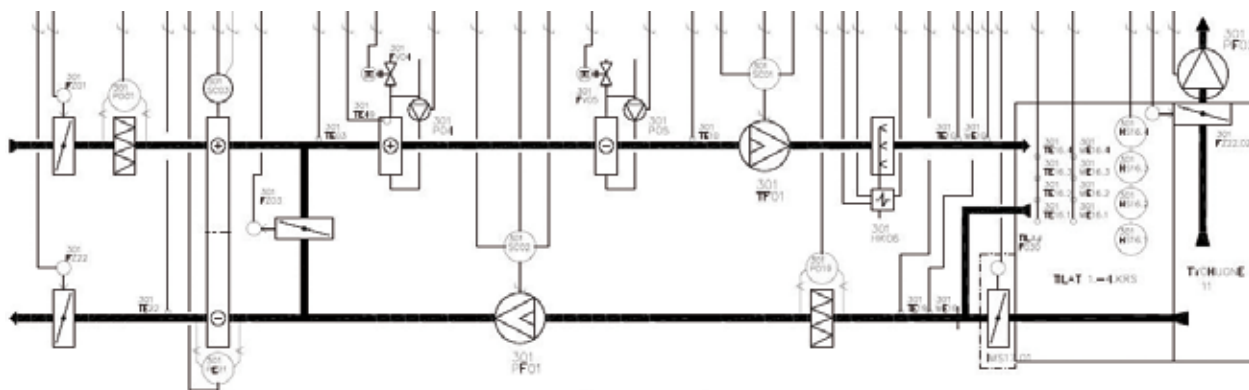

KAUPUNKIKESKUSTOJEN KEHITTÄMINEN

– URBAN ENVIRONMENT DEVELOPMENT PROGRAMME 15 op

Asiantuntija-, koordinointi- ja johtajuuskoulutusohjelma

TAUSTA JA TAVOITE

Kaupunki- ja kuntakeskustan rooliin vaikuttavat ympäröivän yhteiskunnan kehitys, alueen taloudellinen voima, rakennetun yhdyskunnan ominaisuudet, logistinen asema kaupunkiverkossa ja sosioekonominen kehitys.

Paikallisella tasolla maankäytön suunnittelu, palvelujen sijoittuminen, kaupunkipolitiikka ja kiinteistöjen omistus heijastuvat keskustan kehittämiskäytäntöihin. Keskusta-alueiden toiminnallinen kehittäminen luo edellytyksiä investoinneille. Toiminnallinen kehittäminen on paikallisten toimijoiden yhteistyötä. Keskeiseen rooliin nousevat henkilöt, joiden tehtävänä on koordinoita yhteistyötä, osallistua kehityshankkeisiin ja valmistella kehitystoimenpiteitä – projekteista kaupunkipolitiikkaan. Koulutuksen tavoitteena on kaupunkikeskustojen kehitystyöhön osallistuvien ja sitä johtavien asiantuntijoiden ammatillisen osaamisen laaja-alastaminen ja syventäminen. Keskeistä ja tärkeää on se, että osapuolilla on yhteinen näkemys kehittämisen edellytyksistä ja linjauksista. Eri osapuolten intressien ja voimavarojen tunteminen luo edellytykset win-win -ratkaisujen löytämiselle.

KOHDERYHMÄ

Kaupunkien ja kuntien keskustojen kehittämistyöhön osallistuvat ja kehittämistyötä johtavat asiantuntijat; keskustayhdistysten toimintaan osallistuvat; kaupallisten palvelujen sijoittumiseen ja kehittämiseen osallistuvat kaupan, kuntien ja asiantuntijayritysten edustajat; kiinteistösijoittajien asiantuntijat; rakennusyritysten hankekehittäjät; kaavoittajat; alan tutkijat ja jatko-opiskelijat.

SUUNNITTELU JA TOTEUTUS

Elävä Kaupunkikeskusta ry ja Kiinteistöalan Koulutussäätiö yhteistyössä alan yliopistollisten tutkimus- ja opetusyksiköiden kanssa.

OHJELMAN RAKENNE

Ohjelma sisältää 11 lähiopetuspäivää. Ennakkotehtävien lisäksi koulutukseen sisältyy omaan työhön tai alaan liittyvä kehittämistehtävä, kirjallisuuteen tutustuminen sekä vapaaehtoinen opintomatka (hinnoitellaan erikseen). Koulutusohjelma vastaa 15 opintopistettä. Suoritus sisältää henkilökohtaisten tehtävien loppuunsaattamisen koulutuksen aikana tai sovittuun määräaikaan mennessä. Osallistujat saavat todistukset.

OSALLISTUMISMAKSU

Koulutus on arvonnisäverotonta. Osallistumismaksu on Elävä Kaupunkikeskusta ry:n jäsenyhteisöille 630 euroa ja muille 1 250 euroa. Maksuun sisältyy opetus luentoaineistoinen sekä kahvitarjoilut. Koulutukseen on mahdollista saada valtion tukea, jonka suuruus ilmoitetaan myöhemmin.

HAKEMINEN

Vapaaehtoiset hakemukset tulee lähettää mennessä Kiinteistöalan Koulutussäätiöön osoitettuna Susanna Sairanen, postitse osoitteellamme Malmin asematie 6, 00700 Helsinki tai sähköpostitse susanna.sairanen@kiinko.fi.

AIKATAULU

Aloitus seuraavan kerran 2011 keväällä, jaksojen ajoitus näkyy lopullisesta ohjelmasta. Vapaaehtoinen ja erikseen laskutettava ekskursio toteutetaan EKK:n organisoimana syksyllä 2011.

LISÄTIETOJA

Varatoimitusjohtaja Jouko Lahti, puh. (09) 3509 2919, 040 512 1506, jouko.lahti@kiinko.fi



JÄTEHUOLTOASIAANTUNTIJAN KOULUTUSOHJELMA (JÄTE) NRO 14 12 op

Kiinteistöalan Koulutussäätiö järjestää jätehuoltoalan täydennys- ja jatkokoulutusohjelman, jossa on mukana keskeisiä jätehuoltoalan toimijoita kuten Tampereen teknillinen yliopisto, Jyväskylän yliopisto, Elinkeinoelämän Keskusliitto ry, Ympäristöyritysten Liitto ry, Pääkaupunkiseudun yhteistyövaltuuskunta YTV, Suunnittelukeskus, Ympäristöministeriö, Suomen Ympäristökeskus, Jätehuoltoyhdistys ry sekä Suomen Kiinteistöliitto. Ohjelman käyneille järjestetään vapaaehtoinen tentti, joka parantaa edellytyksiä hyödyntää opiskelua jatko-opinnoissa.

KOHDERYHMÄ

Teollisuuden, kuntien ja kiinteistöpalveluyritysten jätehuollosta, sen kehittämisestä ja taloudellisesta hallinnasta vastaavat henkilöt, joilla on perustiedot jätehuoltoalasta.

OHJELMAN SISÄLTÖ JA TOTEUTUS

Jätehuolto-asiantuntijan koulutusohjelma muodostuu lähiopetusjaksoista ja annetuista oppimistehtävistä, jotka tukevat osallistujan ja hänen yrityksensä kehittymistä. Ohjelma suoritetaan osallistumalla lähiopetukseen ja tekemällä oppimistehtävät hyväksytysti.

OHJELMAN SISÄLTÖ

- Jätehuollon lainsäädäntö ja toiminnot
- Jätteiden keräys sekä noutaminen ja kuljettaminen
- Jätteiden esikäsittely ja prosessointivaihtoehdot
- Jätteiden uudelleen käyttö, kierrätys ja muu hyödyntäminen
- Jätteiden loppusijoittaminen, pilaantuneen maan käsittely jätehuoltoketjussa ja kaatopaikkatoiminnan johtaminen
- Jätehuoltotoiminta 2010 -seminaari

OSALLISTUMISMAKSU

Koulutuksen hinta on 3 990 euroa, johon sisältyy opetus luentoaineistoinen sekä kahvitarjoilut. Koulutus on valtion tukemaa ammatillista lisäkoulutusta, johon on mahdollista saada valtion tukea. Tuen suuruus ilmoitetaan myöhemmin. Koulutus on arvonlisäverotonta.



AIKATAULU

Aloitus lokakuussa 2010

LISÄTIETOJA

Pertti Huhtanen, puh. 0400 625 730, (09) 3509 2916, pertti.huhtanen@kiinko.fi ja
Päivi Tamminen, puh. 040 8282 342, (09) 3509 2935, paivi.tamminen@kiinko.fi

TIETOTEKNIIKAN KOULUTUS

Tietotekniikkakoulutuksemme tavoitteena on kiinteistöalalla toimivien yritysten ja yhteisöjen toiminnan tehostaminen ja palvelun kehittäminen tietotekniikan avulla sekä asiakasyritystemme henkilöstön tietoteknisten taitojen edistämiseen.

KOULUTUSTARJONTAMME

Tarjontaamme kuuluvat esimerkiksi tietojärjestelmien hankinnan ja projektitoiminnan kehittämisen koulutukset, yleisimpien toimisto-ohjelmien käyttö- ja siirtymäkoulutukset sekä tietokoneen käyttäjän ajokorttitutkinnot.

TILAUSKOULUTUS JA KONSULTOINTI

Tilauksesta järjestämme asiakaskohtaisesti suunniteltuja koulutuksia, joihin voi sisällyttää osia koulutustarjontamme ja täysin asiakkaan tarpeeseen toteutettuja osia. Tarjoamme konsultointipalvelua erityisesti IT-toiminnan kehittämiseen tähtäävissä asioissa.

TILAT JA TILANVUOKRAUS

Käytössämme on Malmin toimipisteessämme nykyaikainen tietotekniikan koulutustila MicroMeeting, jossa pääosa käyttäjäkoulutuksistamme järjestetään. Lisäksi vuokraamme MicroMeeting -koulutustilaa asiakkaittemme omiin koulutuksiin. Järjestämme koulutuksia myös asiakkaan tiloissa ja laitteilla.

LISÄTIETOJA

Matti Sallinen, puh. (09) 3509 2955, 040 551 0607, matti.sallinen@kiinko.fi ja
Raija Pääkkönen, puh. (09) 3509 2915, raija.paakkonen@kiinko.fi



YRITYSKOULUTUKSET

LAAJA-ALAIJUUS TUOTTAA ASIAKKAALLESII LISÄARVOA

Kiinko tarjoaa kiinteistö- ja rakentamisan yritykselle laaja-alaiset oppimiskokonaisuudet. Työelämäsuuntautuneisuus ja alan vankin verkosto-osaaminen tuottavat hyviä oppimiskokemuksia ja avauksia toimialojen väliseen ja yrityksen sisäiseen yhteiseen kehittämiseen. Sinä ja työyhteisösi voitte keskittyä olennaiseen – asiakkuuksiin ja bisneksen tekemiseen.

KUMPPANUUS TUOTTAA KILPAILUETUA

Kumppanuus perustuu luottamukseen. Kiinko voi olla kehittämiskumppani, valmentaja ja kouluttaja matkallasi edelläkävijyyteen - hankkeissa, joiden tavoitteena on asiantuntijuuden jakaminen, osaamispääoman, henkilöresurssien käytön, oman työn, työyhteisön ja asiakasyhteistyön kehittäminen. Yt-laki tuo uusia vaatimuksia. Laadimme yt-lain tarkoittamia koulutustarveselvityksiä ja -suunnitelmia. Myös alle 30 hengen yrityksissä on suotavaa toteuttaa koulutus suunnitelmallisesti, selvitykseen perustuen.

YRITYKSILLE RÄÄTÄLÖITY KOULUTUS

Voimme toteuttaa useimmat Kiinkon julkisesti tarjottavat koulutusohjelmat yritysakohtaisina tai usean yrityksen yhteistilaisuuksina ja -hankkeina. Koulutus voidaan suunnitella yksilöllisesti yrityksessä olevaa osaamista ja työssäoppimista hyödyntäen. Osaamisemme ydintä ovat:

- työn, ympäristön ja oppimistarpeiden muutosten ennakointi
- oppimisen ja koulutuksen suunnittelu yrityksen tarpeiden pohjalta
- oppimisen tuki ja ohjaus, verkko-oppiminen
- koulutuksen rahoitusratkaisut ja hallinnointi.

Jokaiselle koulutuskokonaisuudelle määritetään tavoitteisiin parhaiten sopivat kouluttajat ja tutorit. Kun haluat järjestää yritysakohtaista koulutusta, ota yhteys koulutuspäälliköihin tai toimitusjohtajaan, joka kokoaa asiantuntijatiimin, puh. (09) 3509 290.

HENKILÖVALINTAPALVELUT

Oikeat henkilövalinnat ovat yksi yrityksen menestystekijöistä. Paras varmuus valintojen onnistumiselle luodaan yhdistämällä yrityksen oma aktiivinen panos ja ammattitaidolla tehdyt hakijoiden psykologiset soveltuvuustutkimukset. Soveltuvuustutkimus käsittää haastattelun ja psykologisten testien lisäksi mahdollisen suositteijalausuntojen tarkistuksen.

Henkilövalintapalveluumme sisältyy uuden työntekijän valintaperusteiden täsmentäminen yhdessä tilaajan kanssa, soveltuvuustutkimukseen nimettyjen ehdokkaiden haastattelu ja testaus sekä hakijoiden referenssien tarkistus. Palveluun kuuluu tilaajalle luovutettava suullinen ja kirjallinen hakijoiden soveltuvuuden arviointi ja valintasuositus. Testauksia ja haastatteluja tekee henkilövalintakonsulttimme, psykologi Lasse Alho. Noudatamme ehdotonta luottamuksellisuutta koko rekrytointiprosessissa.

Rekryverkkoon voi ilmoittautua työnantajaksi tai työnhakijaksi. Työnhakijalle palvelu on aina maksutonta. Työnantajat voivat julkaista työpaikkailmoituksia Rekryverkkossa maksutta. Työnantaja voi tilata Rekryverkkoon ilmoittautuneita sopivia hakijaehdokkaita sovittujen kriteerien pohjalta. Haastattelu työnantaja voi hoitaa itse tai jättää koko valintaprosessi Rekryverkon hoidettavaksi.

Tarjoamme rekrytoinnin tueksi mahdollisuutta englannin ja ruotsin kielen suulliseen ja kirjalliseen kielitasotestaukseen.

Yhteydenotot ja tarjouspyynnöt:

toimitusjohtaja Keijo Kaivanto, puh. (09) 3509 2928, 0400 432 598, keijo.kaivanto@kiinko.fi ja HR- ja koulutuskoordinaattori Mari Kahila, puh. (09) 3509 2953, 040 561 8117, mari.kahila@kiinko.fi
www.rekryverkko.fi



TILAVUOKRAUS

AnnaK kokous-, koulutus- ja juhlatilat

AnnaK on tasokasta kokous-, koulutus- ja juhlatilaa upeassa uusrenessanssitalossa keskellä Helsinkiä.

AnnaK sijaitsee Annankadun ja Kalevankadun kulmatalon ullakolla, jossa avarat, rauhalliset ja valoisa tilat on saneerattu vuonna 1898 rakennettua kiinteistöä kunnioittaen. Tilat on sisustettu Alvar Aallon henkeen ja varustettu ajanmukaisin av-välinein. Kaikissa tiloissa on langaton internet-yhteys.

AnnaK:ssa on viisi erikokoista tilaa:

Ulappa	hyvin varustettu koulutus- ja kokoustila max 52 hengelle
Maininki	kokous- ja ruokailutila max 20 hengelle
Tyrsky	kokous- ja ruokailutila max 16 hengelle
Laine	kokous- ja ruokailutila max 10 hengelle
Aalto	kabinetti omalla parvekkeella ja sohvaryhmällä max 20 hengelle

Varaukset ja tarjouspyynnöt

AnnaK, Kiinteistöalan Koulutuskeskus Oy,
Liisa Mäki-Reinikka, puh. (09) 2522 1220,
liisa.maki-reinikka@kiinko.fi

Visio koulutus- ja kokoustila

Visio on ajanmukaisin välinein varustettu koulutus- ja kokoustila. Tila sijaitsee Kiinkossa Malmilla.

Varaukset ja tarjouspyynnöt

Kiinteistöalan Koulutussäätiö, Aila Räsänen,
puh. (09) 3509 2948, aila.rasanen@kiinko.fi

MicroMeeting koulutustila tietotekniikan opetukseen

MicroMeeting on nykyaikainen koulutustila Kiinkossa Malmilla. Luokan varustukseen kuuluu opettajakone ja 8 oppilaskonetta, videotykki ja tulostin. Tilassa on verkkoyhteydet, mahdollisuus oppilaskoneiden hallintaan opettajan koneelta ja Microsoftin uusimmat toimisto-ohjelmat.

Varaukset ja tarjouspyynnöt

Kiinteistöalan Koulutuskeskus Oy, Raija Pääkkönen,
puh. (09) 3509 2915, raija.paakkonen@kiinko.fi

KONSULTOINTI

Teemme asiakkaidemme tarpeiden mukaan myös konsultointia, mikä palvelee yrityksen toiminnan ja osaamisen kehittämistä. Olemme olleet mukana mm. seuraavanlaisissa konsultoinneissa:

- osaamis- ja koulutustarveselvitykset
- yrityskohtaisen tai henkilökohtaisen koulutusohjelman laatiminen
- henkilöstöilmapiiriselvitykset
- kannustavat palkkausjärjestelmät
- työsuhdeasiat
- sopimusasiat (esim. kiinteistöpalvelusopimukset)

Yhteydenotot ja tarjouspyynnöt:

toimitusjohtaja Keijo Kaivanto, puh. (09) 3509 2928,
0400 432 598, keijo.kaivanto@kiinko.fi ja
HR- ja koulutuskoordinaattori Mari Kahila,
puh. (09) 3509 2953, 040 561 8117, mari.kahila@kiinko.fi



LISÄTIETOJA OPISKELUSTA KIINKOSSA

OPETUSMUODOT

Kiinteistöalan Koulutussäätiön Ammatillisen Oppilaitoksen pitkät koulutusohjelmat perustuvat monimuoto-opetukseen. Opettajan antama etäopetus (mm. ennakkotehtävät, oppimistehtävät, yhteenvetotehtävät, projektityöt) yhdistyy koulutuksessa tapahtuvaan lähiopetukseen. Opetetun omaksuminen todetaan tenteillä, oppimisprosessia ja sisältöä koskevilla esseillä ja kypsyyskokeella. Useissa koulutusohjelmissa käytetään verkko-oppimisympäristöä Optimaa. Näiden koulutusohjelmien osallistujilla tulee olla käytössään internetyhteys ja sähköposti. Opiskelu on mahdollista työn ohessa. Käytännönläheinen koulutus ja työ toimivat tehokkaasti vuorovaikutuksessa. Koulutuksen tulokset näkyvät välittömästi työssä ja vastaavasti opitun soveltaminen työympäristöön helpottaa ja motivoi opiskeltavien asioiden omaksumista.

OPINTOPISTEET

Opintojen laajuutta ja vaativuutta kuvataan opintopisteillä (op). Käytössä on EU:ssa kehitetty pistejärjestelmä (ECTS), joka tarjoaa keinon mitata ja verrata opintosuorituksia sekä siirtää niitä oppilaitoksesta ja maasta toiseen. Yhden opiskeluvuoden työmäärää vastaavalla opiskelulla saa 60 pistettä. Suomalaisessa vanhassa käytännössä opiskeluvuosi tuotti 40 opintoviikkoa (ov), joten 1,5 opintopistettä vastaa 1 vanhaa opintoviikkoa. Koulutuskohtainen opintopistemäärä määritellään opiskelijan tekemän työmäärän perusteella ja kirjallisuuden vaatavuuden mukaan. Opintopisteet koostuvat harjoitusten tekemisestä, koulutuspäiviin osallistumisesta ja kirjallisuuteen tutustumisesta. Opintopiste (op) on opiskelun vaatima työpanos (opetuksen seuraaminen, kirjallisuuden lukeminen, harjoitustöiden tekeminen jne.), johon opiskelijalta kuluu keskimäärin 25–30 tuntia.

PÄTEVÖITÄMISEEN TÄHTÄÄVÄ TÄYDENNYSKOULUTUS

Kiinteistöalan Koulutussäätiö järjestää myös korkeakoulutasoista täydennyskoulutusta kiinteistö- ja rakennusosalalle. Koulutusohjelmat tukevat korkeakouluopintojen jälkeistä ammatillista kehittymistä ja antavat teoreettisen pohjan kansallisella tasolla tapahtuvalle pätevyitymiselle/sertifioinnille. Pätevyitymiseen tarvitaan teoreettisen täydennyskoulutuksen lisäksi määrätty määrä ammatillista kokemusta. Koulutus toteutetaan yhteistyössä alan johtavien asiantuntijoiden sekä korkeakouluyksiköiden kanssa. Koulutus tukee samalla osallistujien elinikäistä oppimista. Kiinteistöalan Koulutussäätiö järjestää pätevyittämistä tukevia koulutusohjelmia kiinteistöliiketoiminnan, rakennuttamisen ja pääsuunnittelun alueelta.

AMMATTITUTKINNOT

Ammattitutkinnot ovat työelämän näyttötutkintoja. Ammattitutkinnoissa osoitetaan alan ammattilaiselta edellytettävä ammattitaito tutkintotilaisuuksissa, joissa tehdään tavallisia työtehtäviä. Ammattitutkintojen perusteissa ammattitaitovaatimukset on määritelty tasollisesti siten, että henkilö, jolla on alan peruskoulutus tai sitä vastaavat tiedot ja lisäksi täydentäviä sekä syventäviä opintoja ja noin kolmen vuoden työkokemus, pystyy todennäköisesti suoriutumaan ko. ammattitutkinnoista.

Tutkinnon suorittajalle laaditaan henkilökohtaistamissuunnitelma, jossa otetaan huomioon suorittajan elämäntilanne, aikaisemmin hankittu osaaminen, todetut oppimistarpeet ja työssä oppimisen mahdollisuudet ja lisäksi valitaan tutkinnon suorittajalle soveltuvat koulutuksen järjestämis muodot, oppimisympäristöt, opetus- ja arviointimenetelmät ja ohjaus-toimet.

Lisätietoja ammattitutkinnoista saat www.nayttotutkinnot.fi, www.oph.fi

AIKUISKOULUTUSTUKI JA AMMATTITUTKINTOSTIPENDI

Opiskelija voi olla oikeutettu aikuiskoulutustukeen ja ammattitutkintostipendiin ammatillisen oppilaitoksen tutkinto-koulutusohjelmissa. Aikuiskoulutustuen myöntää ja maksaa Koulutusrahasto. Opintolainan valtiontakauksen myöntää Kansaneläkelaitos.

OPPISOPIMUSKOULUTUS

Työnantaja ja työntekijä voivat sopia myös koulutuksen järjestämisestä oppisopimuskooulutuksen muodossa. Oppisopimuskooulutusta on mahdollista järjestää ammattitutkintojen suorittamiseen, jo ammatissa olevien lisäkoulutukseen ja henkilöstökoulutukseen. Yksityiskohtaisia tietoja saat alueesi oppisopimustoimistosta ja Kiinkosta. Kiinteistöalan Koulutussäätiöllä on käytössä omia oppisopimuspaikkoja, joiden myöntämisestä säätiö päättää.

OPINTOVAPAA

Opiskelija on oikeutettu opiskelun vuoksi opintovapaaseen opintovapaalain ja -asetuksen mukaisesti. Opintovapaata koskevia tarkempia tietoja saat mm. työvoimatoimistoista ja Kiinkosta. Työnantaja ja työntekijä voivat aina myös muutoin sopia koulutukseen lähtemisestä.

OHJELMAT

Tarkemmat tiedot eri ohjelmien sisällöstä, tavoitteista ja työskentelytavoista saat kaikista koulutuksista ilmestyvistä yksityiskohtaisista esitteistä sekä yli vuoden kestävästä koulutusohjelmista laadituista opinto-oppaista. Varmista, että olet mukana esitejakelussamme.

ILMOITTAUTUMINEN

Ilmoittaudu tilaisuuksiin internetin kautta, puhelimitse, sähköpostilla tai telefaksilla koulutuksen esitteessä mainittuun viimeiseen päivämäärään mennessä. Ajankohtaiskoulutuksiin ilmoittautumiset hyväksytään saapumisjärjestyksessä. Tutkintokoulutusohjelmiin on pääsääntöisesti hakumenettely.

VAHVISTUKSET JA PERUUTUKSET

Vahvistamme ilmoittautumisen noin kaksi viikkoa ennen tilaisuutta osallistujalle lähetettävällä vahvistuskirjeellä tai sähköpostilla. Koulutuskohtaiset peruutusehdot on mainittu koulutusesitteissä. Ilmoitetun määräpäivän jälkeen tapahtuvista peruutuksista veloitamme järjestelykuluina peruutusmaksun.

OSALLISTUMISMAKSUT

Osallistumismaksut vahvistetaan koulutusten esitteissä ja laskutetaan pääsääntöisesti ennen koulutuksen alkamista.

ARVONLISÄVERO KOULUTUKSESSA

Kiinteistöalan Koulutussäätiön järjestämä koulutus

Arvonlisäverolain 39–40 §:n nojalla Kiinteistöalan Koulutussäätiön Ammatillisen Oppilaitoksen järjestämä koulutus on kaikilta osin arvonlisäverotonta koulutusta, koska se on lain tarkoittama ammatillinen erikoisoppilaitos. Sama koskee muita koulutukseen liittyviä palveluita ja oppimateriaalia.

Kiinteistöalan Koulutuskeskuksen järjestämä koulutus

Kiinteistöalan Koulutuskeskuksen järjestämä koulutus- ja valmennustoiminta on kokonaisuudessaan arvonlisäverollista eli palveluhintoihimme lisätään 22 % arvonlisäveroa lukuun ottamatta ulkomaan seminaareja ja opintomatkoja. Arvonlisäverovelvolliset asiakkaamme voivat vähentää koulutuspalveluihimme sisältyvän arvonlisäveron omassa toiminnassaan.

OPISKELIJAN OIKEUSTURVA

Tutkintosuoritukset näyttötutkinnoissa

Tutkinnon suorittajalla on oikeus saada tieto arviointiperusteiden soveltamisesta tutkintosuoritukseensa. Arviointipyyntö voi koskea tutkintoa tai sen osaa. Tutkinnon suorittaja voi 14 päivän kuluessa siitä ajankohdasta, jolloin hän on saanut tutkintotoimikunnalta (tutkinnon järjestäjän kautta) tiedon näyttötutkinnon tai sen osan arvioinnista, pyytää arvioinnin oikaisua tutkintotoimikunnalta.

Oppisopimuskoulutuksessa edellä tarkoitettu pyyntö tehdään työpaikalla tapahtuvan koulutuksen arvioinnista työnantajalle. Tietopuolisten opintojen arvioinnin sekä arviointien yhdistelmän osalta noudatetaan, mitä edellä on todettu.

Muut koulutusohjelmat ja tutkinnot

Mikäli opiskelija on tyytymätön jatkokoulutusohjelman tai valmistavan koulutuksen oppimistehtävien, harjoitustehtävien, tutkielmien, projektitehtävien tai muiden vastaavien opintosuoritusten arviointiin, tulee arvioinnista tehdä perusteltu kirjallinen uudelleenarviointipyyntö. Pyyntö tulee osoittaa koulutusohjelman vastuuhenkilölle tai oppilaitoksen rehtorille kolmen viikon sisällä siitä, kun opiskelija on saanut tiedon arvosteluperusteista. Arviointia koskevan päätöksen tekee rehtori kuultuaan arvioijaa tai arvioijia.

HENKILÖREKISTERI

Opiskelijalla on oikeus tarkastaa oppilaitokseen rekisteröidyt henkilötiedot. Asiasta on sovittava oppilaitoksen edustajan kanssa. Tietojen tarkastaminen on veloituksetonta kerran vuodessa.



YHTEYSTIEDOT

Kiinteistöalan Koulutuskeskus
Kiinteistöalan Koulutussäätiön ammatillinen oppilaitos
Malmin asematie 6, 00700 HELSINKI
Puh. (09) 350 9290, Faksi (09) 351 1380
Sähköposti: etunimi.sukunimi@kiinko.fi
Internet: www.kiinko.fi
Toimisto avoinna arkisin 8.00 – 16.00

Kiinteistöalan Koulutuskeskus Oy • Kiinteistöalan Koulutussäätiö

Organisaatiokaavio

Talous- ja oppilaitoshallinto	Pääkirjanpitäjä Eija Maisniemi Kirjanpitäjä Teija Leppänen Kirjanpitäjä Sirpa Karling
Talouspäälikkö Snikka Heiskanen Koulutussuunnittelija Kirsi Sirola	

Johto	Toimitusjohtaja, asiamies, rehtori Keijo Kaivanto Varatoimitusjohtaja Jouko Lahti
	Johdon sihteeri Seija Salovaara

Kehitystoiminta	Kehityspäälikkö Marja-Leena Sallinen Tutkintokoulutussihteeri Katri Janhonen
------------------------	---

KOULUTUSALUEITTAIN

Isännöinti, Asiakaspalvelu ja Asuminen

Koulutusjohtaja Liisa Kallio Koulutuspäälikkö Katja Järvi Koulutussihteeri Tiia Bueno Vecino Koulutussihteeri Anne Käija Tutkintokoulutus- sihteeri Sari Pekanpalo Asiakaspalvelu- sihteeri Aila Räsänen

Kiinteistönvälitys ja -arviointi

Koulutusjohtaja Pekka Holopainen Koulutuspäälikkö Esa Heikkinen Koulutussihteeri Rea Tanskanen Tutkintokoulutus- sihteeri Katri Janhonen
--

Kiinteistö-liiketoiminta Yhdyskuntatalous

Varatoimitusjohtaja Jouko Lahti Koulutussuunnittelija Susanna Sairanen Koulutus- koordinaattori Kaisa Saarela Johdon sihteeri Seija Salovaara Koulutussihteeri Maija Virtanen Koulutussihteeri Päivi Vornanen

Kiinteistön kunto ja ylläpito

Koulutuspäälikkö Pertti Huhtanen Koulutussihteeri Päivi Tamminen Koulutussihteeri Marianne Vuorenmaa

Liikkeenjohto

Toimitusjohtaja Keijo Kaivanto Varatoimitusjohtaja Jouko Lahti Koulutusjohtaja Pirjo Honkaniemi Koulutussihteeri Tiia Bueno Vecino Koulutussihteeri Anne Pitkänen
--

Rakennuttaminen

Koulutusjohtaja Pirjo Honkaniemi Koulutussihteeri Anne Pitkänen
--

Taloushallinto

Koulutusjohtaja Pekka Holopainen Koulutussihteeri Rajja Pääkkönen
--

Tietotekniikka

ICT-päälikkö Matti Sallinen Tietotekniikka- koordinaattori Antti Myyräläinen Koulutussihteeri Rajja Pääkkönen

MUUT PALVELUT

Henkilövalintapalvelut

Toimitusjohtaja Keijo Kaivanto HR- ja koulutus- koordinaattori Janita Järvinen	HR- ja koulutus- koordinaattori Mari Kahila
---	---

Asiakaspalvelu

Asiakasreksteri Asiakaspalvelusihiteeri Aila Räsänen	Puhelinvaihte Asiakaspalvelusihiteeri Minna Sivonen Asiakaspalvelusihiteeri Aija Hillesniemi
--	--

Tilavaraukset

Kokous-, koulutus- ja juhlatilat,

AnnaK Asiakaspalvelu- päälikkö Liisa Mäki-Reinikka	Kiinko Malmi Asiakaspalvelu- sihteeri Aila Räsänen	ATK-koulutustilat Koulutussihteeri Rajja Pääkkönen
---	---	--

Henkilökunta



Tia Bueno Vecino
koulutussihteeri



Esa Heikkinen
koulutuspäällikkö



Sinikka Heiskanen
talouspäällikkö



Aija Hiilesniemi
asiakaspalvelu-
sihteeri



Pekka Holopainen
koulutusjohtaja



Pirjo Honkaniemi
koulutusjohtaja



Pertti Huhtanen
koulutuspäällikkö



Katri Janhonen
tutkintokoulutus-
sihteeri



Katja Järvi
koulutuspäällikkö



Janita Järvinen
HR- ja koulutus-
koordinaattori



Mari Kahila
HR- ja koulutus-
koordinaattori



Anne Kaija
koulutussihteeri



Keijo Kaivanto
toimitusjohtaja



Liisa Kallio
koulutusjohtaja



Sirpa Karling
kirjanpitäjä



Paula Koivu
koulutussihteeri



Jouko Lahti
varatoimitusjohtaja



Teija Leppänen
kirjanpitäjä



Eija Maisniemi
pääkirjanpitäjä



Antti Myyryläinen
tietotekniikka-
koordinaattori



Liisa Mäki-Reinikka
asiakaspalvelu-
päällikkö



Sari Pekanpalo
tutkintokoulutus-
sihteeri



Anne Pitkänen
koulutussihteeri



Raija Pääkkönen
koulutussihteeri



Aila Räsänen
asiakaspalvelu-
sihteeri



Kaisa Saarela
koulutus-
koordinaattori



Susanna Sairanen
koulutus-
suunnittelija



Marja-Leena Sallinen
kehityspäällikkö



Matti Sallinen
ICT-päällikkö



Seija Salovaara
johdon sihteeri



Kirsi Sirola
koulutus-
suunnittelija



Minna Sivonen
asiakaspalvelu-
sihteeri



Päivi Tamminen
koulutussihteeri



Rea Tanskanen
koulutussihteeri



Maija Virtanen
koulutussihteeri



Päivi Vornanen
koulutussihteeri



Marianne
Vuorenmaa
koulutussihteeri



Malmin asematie 6, 00700 Helsinki
puh. (09) 3509 290, faksi (09) 3511 380
www.kiinko.fi

Kiinteistöalan Koulutuskeskus Oy – Kiinteistöalan Koulutussäätiö – Opetushallituksen valvoma ammatillinen erikoisoppilaitos

